

SUZUTEC

ダンプキャリア

田畑の整地, 除雪, 運搬作業に…SCシリーズ



トラクターを活すヤツ!! 1台多役のダンプキャリア



土取り



運搬



ダンプ



土ならし
(スキを格納して前進作業)

実り豊かな明日をひらく
株式会社 スズテック

■便利なオプション機器

キャビン仕様の
トラクタに最適な

リモコンセット



ダンプ操作がボタンでOK
SCA-15
 SC-1200, 1500用
SCA-18
 SC-1800用

※ダンプ操作はキャリア本体を接地させ
負荷を小さくして行なってください。

着脱や格納・
移動がらくらく

キャスター



SCC-1
 SC-1000, 1200
 1500, 1800
 に適用

※自在キャスター
4コ-1セット
※ピンにより取付

■特長

- 一切面倒な操作はいりません。土取り口を底に取付けたので、ゆっくりした速度で安全に採土する事ができます。
- スキを上げてロックし、土取り口を閉じてアオリを外し、用途に合わせたフラットキャリアとして利用できます。
- 後板を下穴に取付けピンで固定し、箱形キャリアとして利用できます。

■仕様

型式	仕様	機体寸法 全長×全巾×全高mm	重量 kg	装着方法	適用 トラクタPS	最大 積載量kg	バケット寸法mm			
							A	B	C	D
SC-1000	950×1,050×830	58	3P取付(O) 2P取付	11~19	200	510	800	980	300	
SC-1000-II										
SC-1200	1,250×1,270×950	98	3P取付(O.I) 日農工標準 オートヒッチ 日農工特殊4P	17~22	300	770	900	1,200	300	
SC-1200-OS										
SC-1200A1										
SC-1200A2										
SC-1200B										
SC-1500	1,350×1,570×950	118	3P取付(O.I) 日農工標準 オートヒッチ 日農工特殊4P	22~35	500	770	1,000	1,500	300	
SC-1500-OS										
SC-1500A1										
SC-1500A2										
SC-1500B										
SC-1800-OS	1,480×1,870×1,130	206	日農工標準 オートヒッチ 3P取付(O.I,II)	30以上	800	750	1,200	1,800	300	

選べる6タイプの取付

型式	末 尾 型 式					
	II	OS	A1	A2	B	
SC-1000	○	○				
SC-1200	○		○	○	○	○
SC-1500	○		○	○	○	○
SC-1800	△		○			

※○印が対応型式です 注△は取付が兼用です

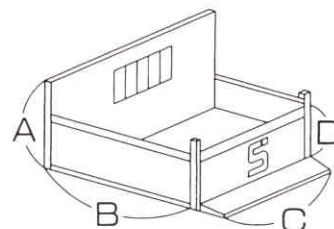

※この仕様は改良等により予告なく変更する事があります。③最大積載量はトラクタ型式により異なりますので注意して下さい。

■リフトキャリア

LC-50K

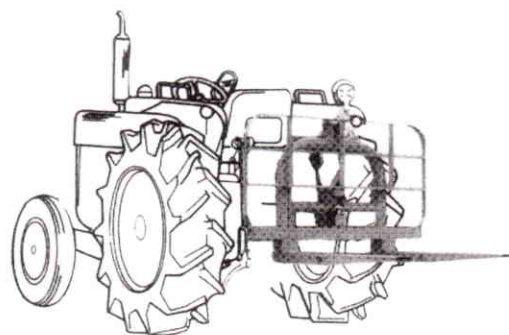

・揚 高 0.5~0.6 m
 ・積 載 量 300~500kg

■仕様

型 式	全長(mm)	全幅(mm)	全高(mm)	重量(kg)	適応トラクタ	積載量(kg)	揚高(m)
LC-50K	950	1040	1120	52	15~35	300~500	0.5~0.6

実り豊かな明日をひらく

株式会社 **スズテック**

お気軽にご相談ください。

〒321-0905 栃木県宇都宮市平出工業団地44-3
 TEL.028(664)1111 FAX.028(662)5592
 URL: http://www.suzutec.co.jp

平成20年11月作成 DCSI 07010611-08032