

# <STH-3K-72・128・200>

表面処理	加工方法	符号	改訂記事	日付	点検
		△			
		△			
熱処理		△			
	硬度	△			

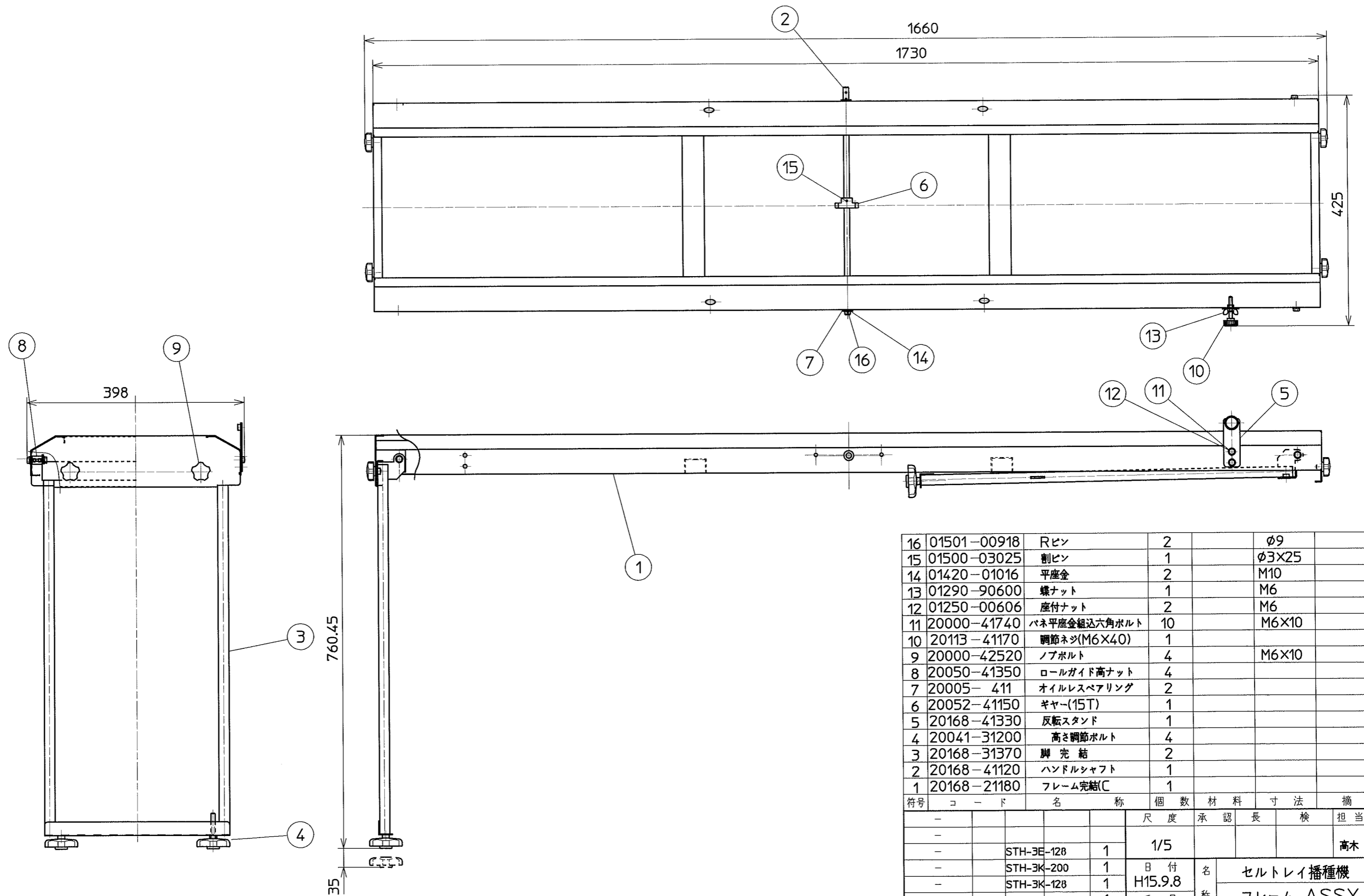

16	01501-00918	Rピン	2		φ9	
15	01500-03025	割ピン	1		φ3×25	
14	01420-01016	平座金	2		M10	
13	01290-90600	蝶ナット	1		M6	
12	01250-00606	座付ナット	2		M6	
11	20000-41740	パネ平座金組込六角ボルト	10		M6×10	
10	20113-41170	調節ネジ(M6×40)	1			
9	20000-42520	ノブボルト	4		M6×10	
8	20050-41350	ロールガイド高ナット	4			
7	20005-411	オイルレスベアリング	2			
6	20052-41150	ギヤ-(15T)	1			
5	20168-41330	反転スタンド	1			
4	20041-31200	高さ調節ボルト	4			
3	20168-31370	脚完結	2			
2	20168-41120	ハンドルシャフト	1			
1	20168-21180	フレーム完結C	1			
符号	コード	名称	個数	材料	寸法	摘要
-				尺度	承認	長 検 担当製図
-			1/5			高木
-	STH-3E-128	1	日付	セルトレイ播種機 フレーム ASSY		
-	STH-3K-200	1	H15.9.8			
-	STH-3K-128	1	重量			
-	STH-3K-72	1				
親コード	機種	形式	規格	個数	コード	
株式会社スズテック				三角法	コード	20168 - 20140

# <STH-3K-72.128.200>

表面処理	加工方法	符号	改訂記事	日付	点検
		△	トラシート追加	17.1.28	高木
		△			
熱処理		△			
	硬度	△			

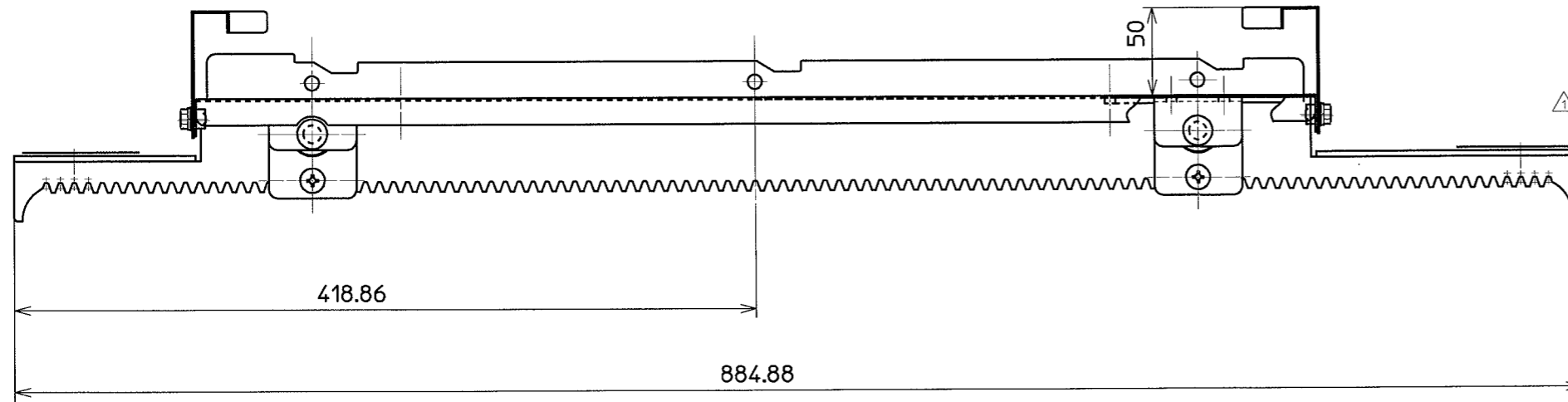
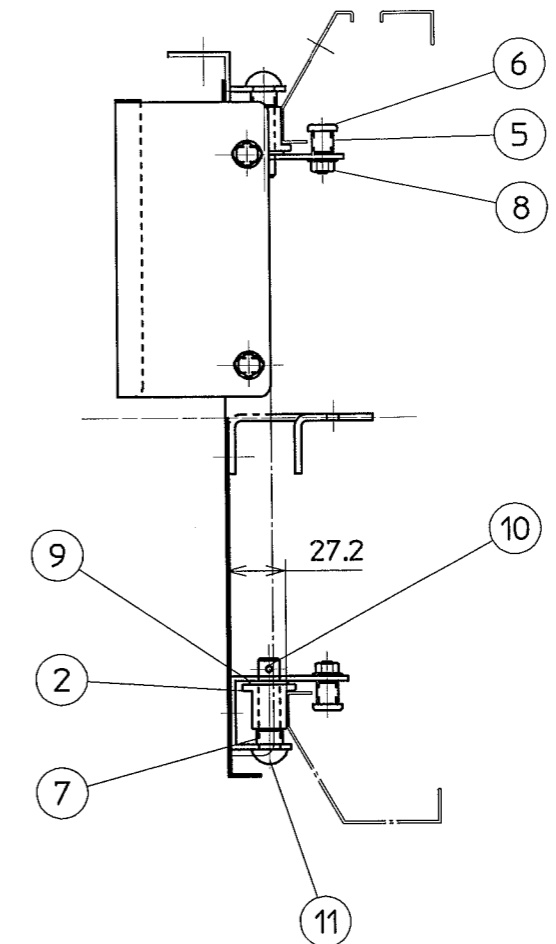
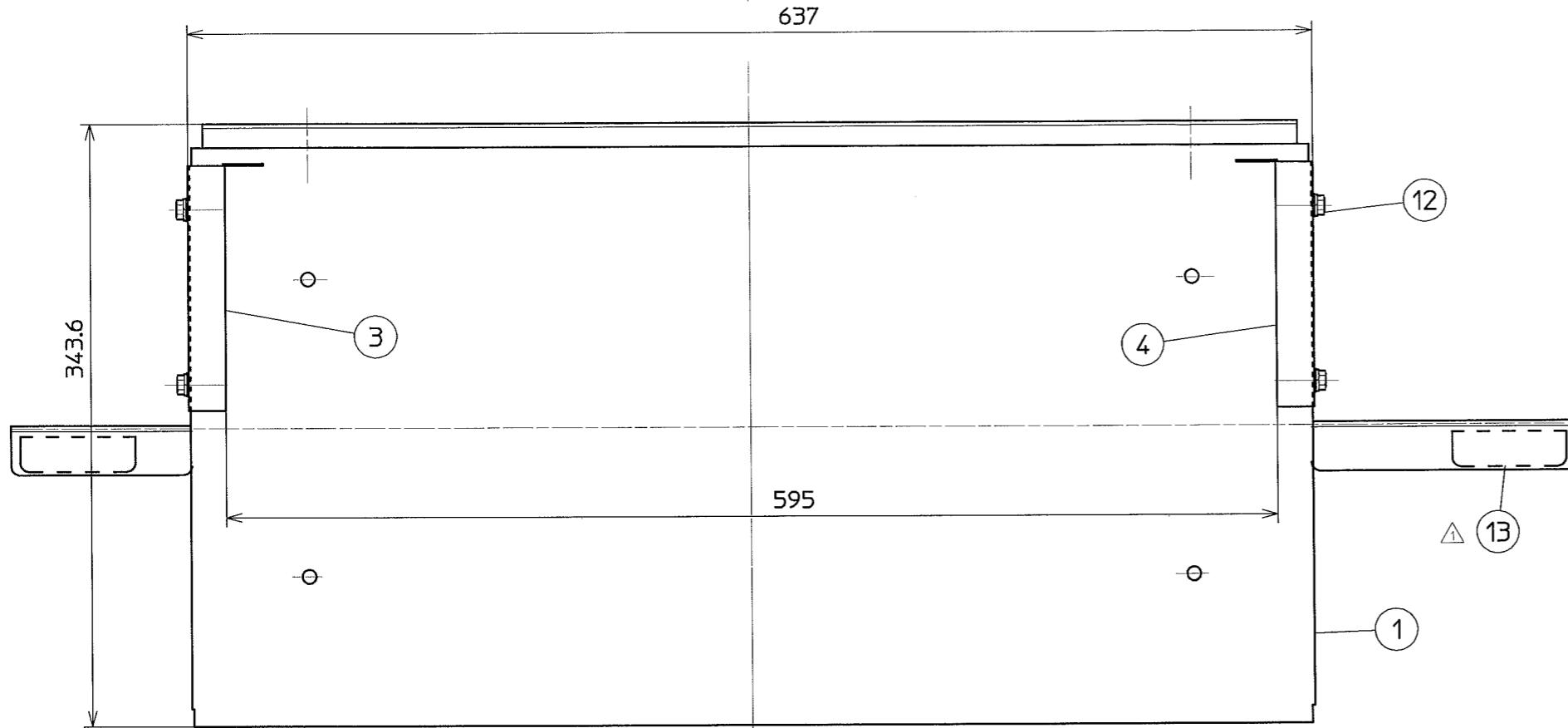

13	20308-41230	トラシート	2			
12	20000-41740	バネ平座金組込六角ボルト	4		M6×10	
11	01506-11045	丸頭ピン	4		φ10×45	
10	01500-03012	割ピン	4		φ3×12	
9	01420-01016	ヒラザガネ	4		M10	
8	01250-00606	座金付ナット	4		M6	
7	20229-41031	フォークカラー	4		φ10×6.5	
6	20050-41310	段付ネジ(2)	4		L=11	
5	20168-41190	巻プッシュ(8×10)	4			
4	20168-41410	ハコガイド(R)	1			
3	20168-41400	ハコガイド(L)	1			
2	20168-41280	転輪	4			
1	20168-21170	テーブル完結C	1			

符号	コード	名称	個数	材料	寸法	摘要
-	-	-	-	尺度	承認	長 検 担当 製 図
-	-	-	-	1/2.5		高木
-	STH-3E-128	1	日付	名	セルトレイ播種機	
-	STH-3K-200	1	H15.9.8	称	テーブル ASSY	
-	STH-3K-128	1	重量	コード		
-	STH-3K-72	1		コード	20168 - 20150	
親コード 機種 形式 規格 個数			株式会社スズテック		三角法	

注1. 転輪の軸(丸頭ピン)に、ギヤオイルを注油すること。(4箇所)

# <STH-3K-72>

表面処理	加工方法	符号	改訂記事	日付	点検
		△	寸法変更	H15.10.7	高木
		△			
熱処理		△			
	硬度	△			

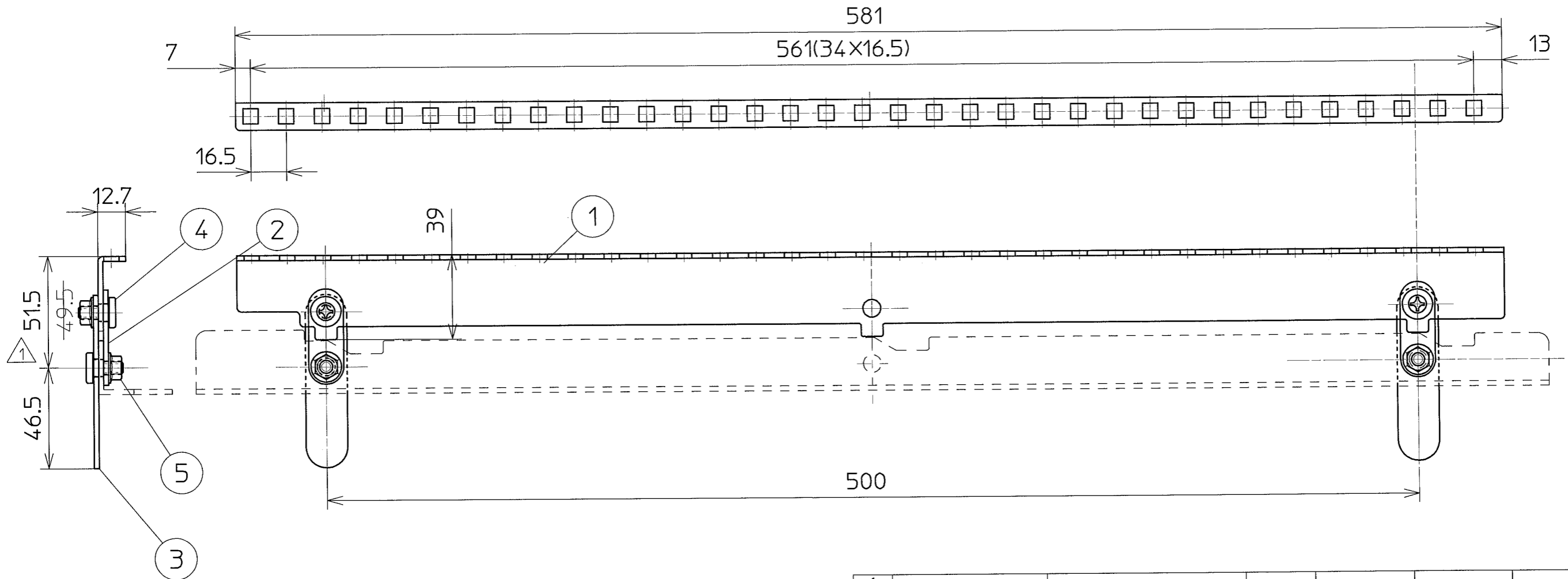

注)72穴送り歯は、軽く上下動すること。

6	-						
5	01250-00606	座金付ナット	4		M6		
4	20041-41700	段付ネジ	4		L=5		
3	20168-41320	反転アーム	2				
2	20168-41130	アーム	2				
1	20168-31290	72穴送り歯	1				
符号	コード	名称	個数	材料	寸法	摘要	
-				尺度	承認	長	検 担当製図
-				1/2			高木
-				日付	名	セルトレイ播種機	
-				H15.9.9		送り歯(72)ASSY	
-				重量	コード		
-		STH-3K-72	1				
親コード	機種	形式	規格	個数	コード		
株式会社スズテック				三角法	コード	20168 - 30160	

# <STH-3K-128>

表面処理	加工方法	符号	改訂記事	日付	点検
		△	寸法変更	H15.10.7	高木
熱処理	硬度	△			
		△			
		△			

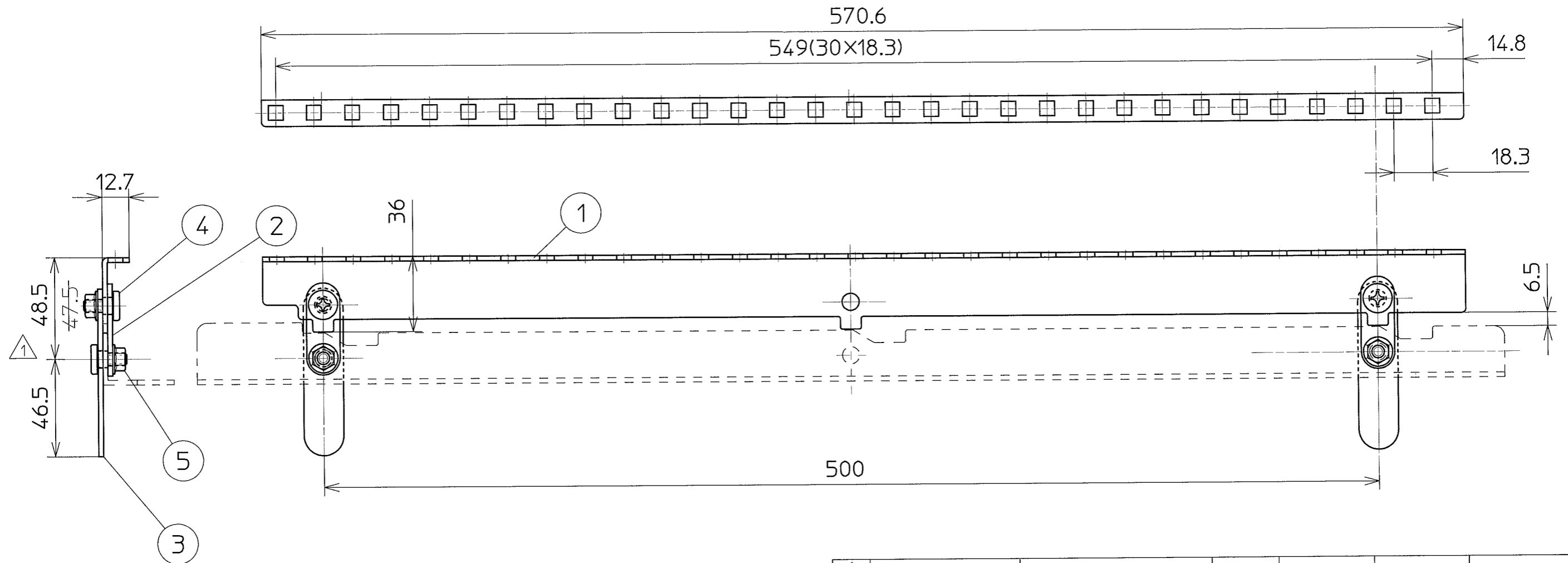

注)128穴送り歯は、軽く上下動すること。

6	-								
5	01250-00606	座金付ナット	4		M6				
4	20041-41700	段付ネジ	4		L=5				
3	20168-41320	反転アーム	2						
2	20168-41130	アーム	2						
1	20168-31390	128穴送り歯	1						
符号	コード	名称	個数	材料	寸法	摘要			
-				尺度	承認	長	検	担当	製図
-				1/2				高木	
-				日付	名称	セルトレイ播種機			
-				H15.9.9		送り歯(128)ASSY			
-				重量	コード				
-		STH-3K-128	1						
親コード	機種	形式	規格	個数	コード				
株式会社スズテック				三角法	コード	20168 - 30170			

# <STH-3K-200>

表面処理	加工方法	符号	改訂記事	日付	点検
		△			
		△			
熱処理		△			
	硬度	△			

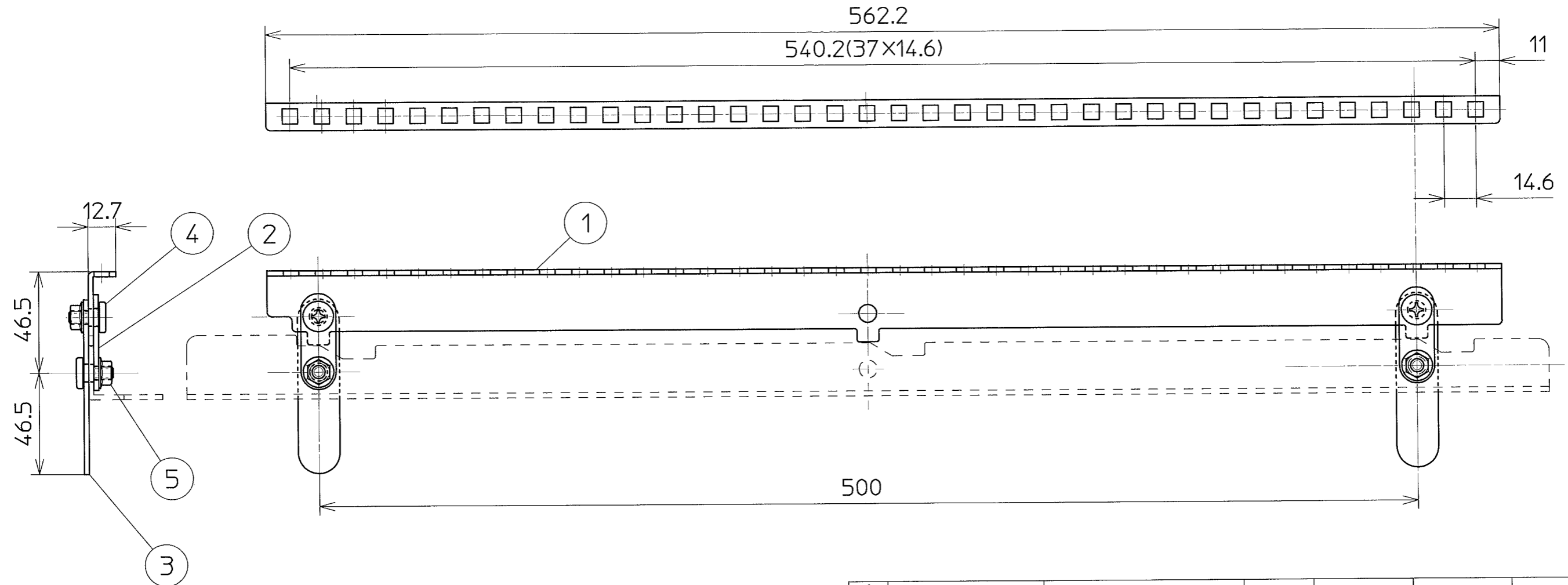

注)200穴送り歯は、軽く上下動すること。

6	-								
5	01250-00606	座金付ナット	4		M6				
4	20041-41700	段付ネジ	4		L=5				
3	20168-41320	反転アーム	2						
2	20168-41130	アーム	2						
1	20168-31360	200穴送り歯	1						
符号	コード	名称	個数	材料	寸法	摘要			
-				尺度	承認	長	検	担当	製図
-				1/2				高木	
-				日付	名称	セルトレイ播種機 送り歯(200)ASSY			
-				H15.9.9					
-				重量					
親コード	機種	形式	規格	個数	コード				
		STH-3K-200		1					
株式会社スズテック				三角法	コード	20168 - 30180			