



S-3

取扱説明書

はじめに

この度は「スミトリ装置」を、お買い上げいただきまして、誠に有難うございます。
お買い上げいただきました「スミトリ装置」の真価を発揮されます様、この説明書を良くお読みになることを、お願い申し上げます。

適用土入機種は S T-30、40、250 II、350、360 B です。

取付の前準備としてすでに鎮圧ローラが組付けられている機種は取外して下さい。(鎮圧ローラは使用しません)

1. 梱包内容

1. 鎮圧ローラタイプ部一式
2. 押しつけタイプ部一式
3. 袋詰部品

様

株式会社スズテック

TEL 028-664-1111

FAX 028-662-5592

袋 詰 内 容

No	コード番号	名 称	個数	備 考
1	20036-41050	カラー	1	
2	20126-41090	丸ブリー (B)	1	
3	20126-41110	丸ベルト	1	
4	20126-41120	ベルトカバー	1	
5	20005- 419	丸座	1	
6	01501-00918	Rピン	1	
7	01500-03025	割ピン	1	
8	20000-41730	バネザガネ組込 六角ボルト	2	M6×12
9	20033-41020	マワリ止メナット	2	M6
10	01110-00610	十字穴付ナベ小ネジ	1	M6×10
11	01421-01016	平ザガネ	3	M10

S-3

2. 前側スミトリ部（鎮圧ローラタイプ部）の取付

1. 回転ブラシの動力シャフトの次にあるシャフトカバーの付いているシャフト④に前側スミトリ部をセットして下さい。
2. 次にあるレールの上のφ9穴⑨にガイド板⑩を取外し移動して下さい。（ヒラキヤップも交換する）
ガイド板は箱巾±約2mmで左右均等になる様に固定して下さい。

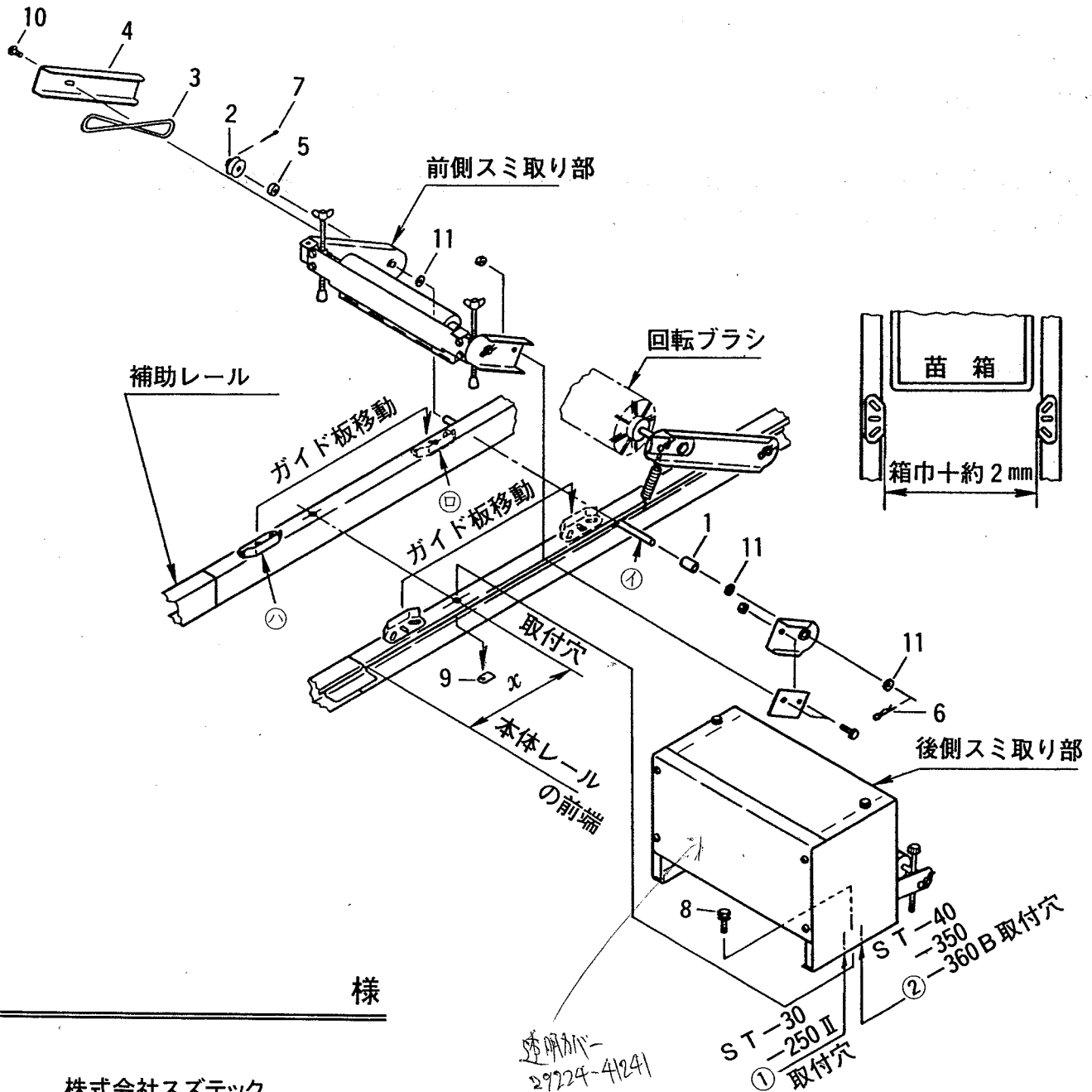

様

株式会社スズテック

TEL 028-664-1111

FAX 028-662-5592