

様

株式会社スズテック

TEL 028-664-1111

FAX 028-662-5592

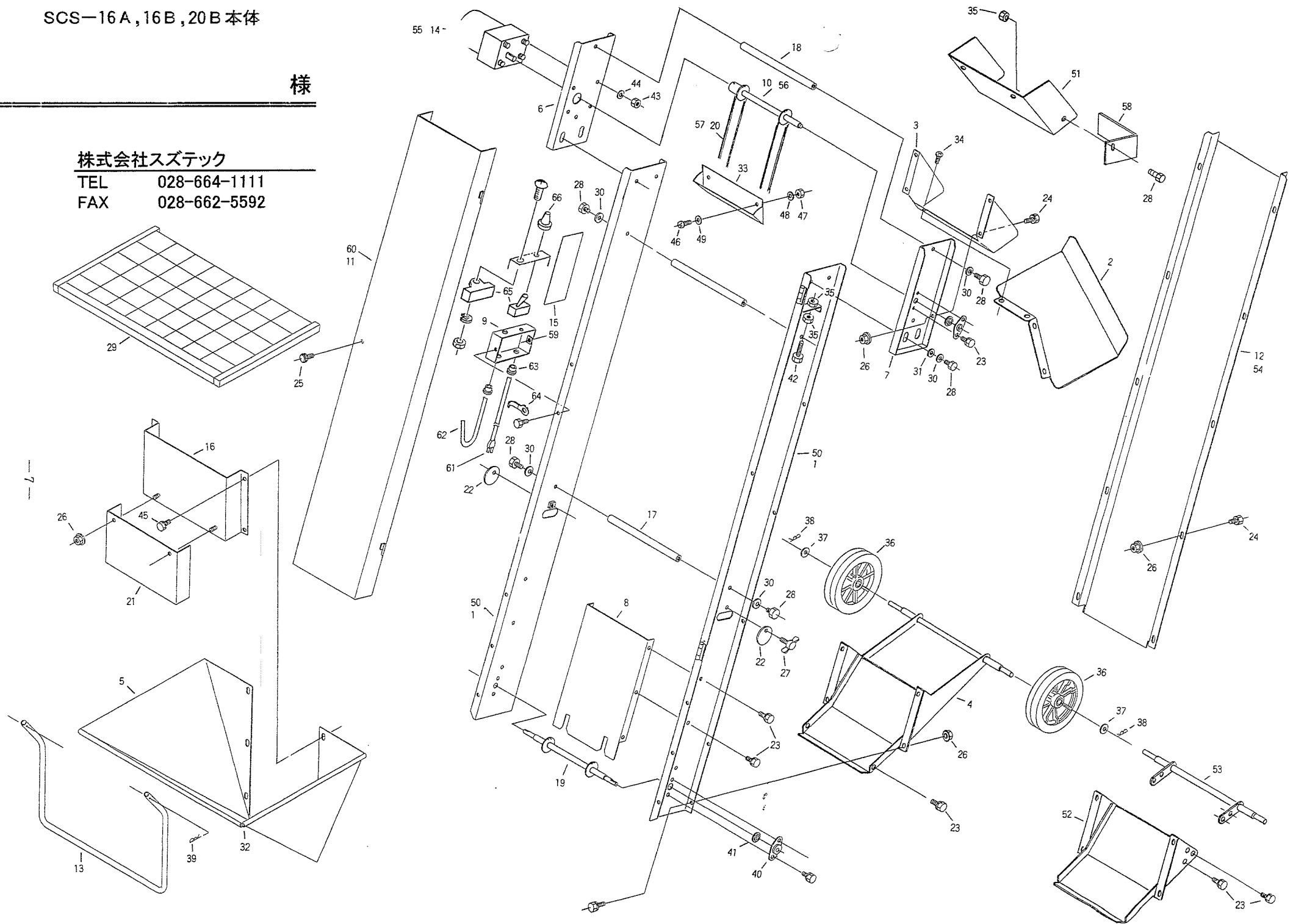

## SCS-16A, 16B, 20B 本体

| 図<br>No | コード         | 名 称           | 個 数 |            | 備 考      |
|---------|-------------|---------------|-----|------------|----------|
|         |             |               | 16B | 20B        |          |
| 1       | 20304-21100 | フレーム (A)      |     | L 1<br>R 1 |          |
| 2       | 20304-21120 | 排出口ガイド (B)    |     | 1          |          |
| 3       | 20304-21130 | 排出口           | 1   | 1          |          |
| 4       | 20304-21140 | フレーム (下)      |     | 1          |          |
| 5       | 20304-21150 | ホッパー          | 1   | 1          |          |
| 6       | 20304-31300 | フレーム (B) (右)  | 1   | 1          |          |
| 7       | 20304-31310 | フレーム (B) (左)  | 1   | 1          |          |
| 8       | 20304-31320 | シャヘイ板         | 1   | 1          |          |
| 9       | 20304-31330 | スイッチ取付板       | 1   | 1          |          |
| 10      | 20304-31340 | 駆動シャフト        |     | 1          |          |
| 11      | 20304-31400 | カバー (前)       |     | 1          |          |
| 12      | 20304-31410 | カバー (後)       |     | 1          |          |
| 13      | 20304-31420 | スタンド          | 1   | 1          |          |
| 14      | 20304-31450 | ギヤードモートル      |     | 1          |          |
| 15      | 20304-31490 | ネームプレート       |     | 1          |          |
| 16      | 20304-31540 | ホッパー後板        | 1   | 1          |          |
| 17      | 20304-41020 | 連結軸           | 2   | 2          |          |
| 18      | 20304-41310 | 連結軸 (B)       | 1   | 2          |          |
| 19      | 20304-41320 | シャフト (従動)     | 1   | 1          |          |
| 20      | 20304-41400 | A 1 アタッチ付チェーン |     | 2          |          |
| 21      | 20304-41440 | シャッター         | 1   | 1          |          |
| 22      | 20304-41220 | フタ            | 2   | 2          |          |
| 23      | 20000-41730 | バネ座金組込六角ボルト   | 18  | 14         | M 6 × 12 |
| 24      | 20000-41780 | バネ平座金組込六角ボルト  | 15  | 15         | M 6 × 12 |
| 25      | 20000-41910 | 化粧ネジ          | 1   | 1          | M 6 × 10 |
| 26      | 01250-00606 | 座付ナット         | 24  | 23         | M 6      |
| 27      | 01020-90615 | チョウボルト        | 2   | 2          | M 6 × 15 |
| 28      | 01000-00815 | 六角ボルト         | 11  | 12         | M 8 × 16 |

| 図<br>No | コード         | 名 称          | 個 数        |     | 備 考      |
|---------|-------------|--------------|------------|-----|----------|
|         |             |              | 16B        | 20B |          |
| 29      | 20304-31200 | 安全ワク         | 1          | 1   |          |
| 30      | 01400-00820 | バネ座金         | 11         | 12  | M 8      |
| 31      | 01421-00816 | 平座金          | 5          | 4   | M 8      |
| 32      | 20000-41690 | コーナーゴム       | 4          | 4   |          |
| 33      | 20304-31040 | バケット         | 35         | 47  |          |
| 34      | 01110-00612 | 十字穴付トラスネジ    | 2          | 2   | M 6 × 12 |
| 35      | 01200-00807 | 六角ナット        | 3          | 2   | M 8      |
| 36      | 29222-31070 | シャリン         | 2          | 2   |          |
| 37      | 01420-01016 | 平座金          | 2          | 2   | M 10     |
| 38      | 01501-01023 | R ピン         | 2          | 2   | φ 10     |
| 39      | 20208-42211 | R ピン         | 2          | 2   |          |
| 40      | 20134-41120 | ベアリングケース (B) | 3          | 3   |          |
| 41      | 02202-06001 | ボールベアリング     | 3          | 3   |          |
| 42      | 01000-00850 | 六角ボルト        | 2          | 2   | M 8 × 50 |
| 43      | 01200-00605 | 六角ナット        | 4          | 4   | M 6      |
| 44      | 01400-00615 | バネ座金         | 4          | 4   | M 6      |
| 45      | 20000-42010 | バネ平座金組込六角ボルト | 10         | 10  | M 6 × 16 |
| 46      | 01110-00310 | 十字穴付ナベ小ネジ    | 2          | 2   | M 3 × 10 |
| 47      | 01200-00303 | 六角ナット        | 2          | 2   | M 3      |
| 48      | 01400-00307 | バネ座金         | 2          | 2   | M 3      |
| 49      | 01421-00305 | 平座金          | 2          | 2   | M 3      |
| 50      | 20304-21110 | フレーム (A)     | L 1<br>R 1 |     |          |
| 51      | 20304-31470 | 排出口ガイド       | 1          |     |          |
| 52      | 20304-31480 | フレーム (下)     | 1          |     |          |
| 53      | 20304-31430 | 車輪アーム        | 1          |     |          |
| 54      | 20304-31440 | カバー (後)      | 1          |     |          |
| 55      | 20304-31450 | ギヤードモートル     | 1          |     |          |
| 56      | 20304-31560 | 駆動シャフト       | 1          |     |          |



回収装置 SCS-16B, 20B

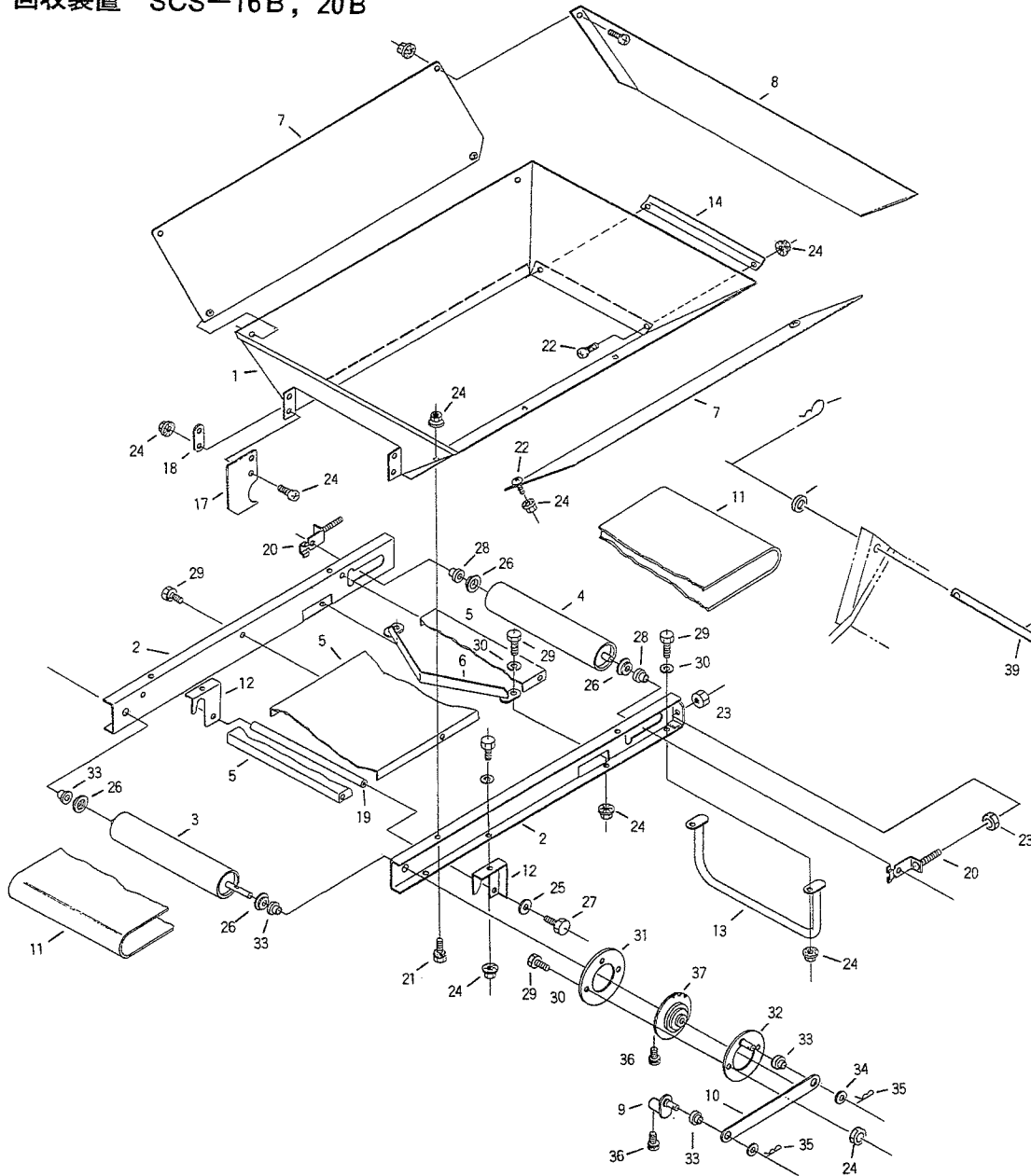

株式会社ステック  
TEL 028-664-1111  
FAX 028-662-5592  
回収プレート SCS-16A

