

SNT-607P

本体部

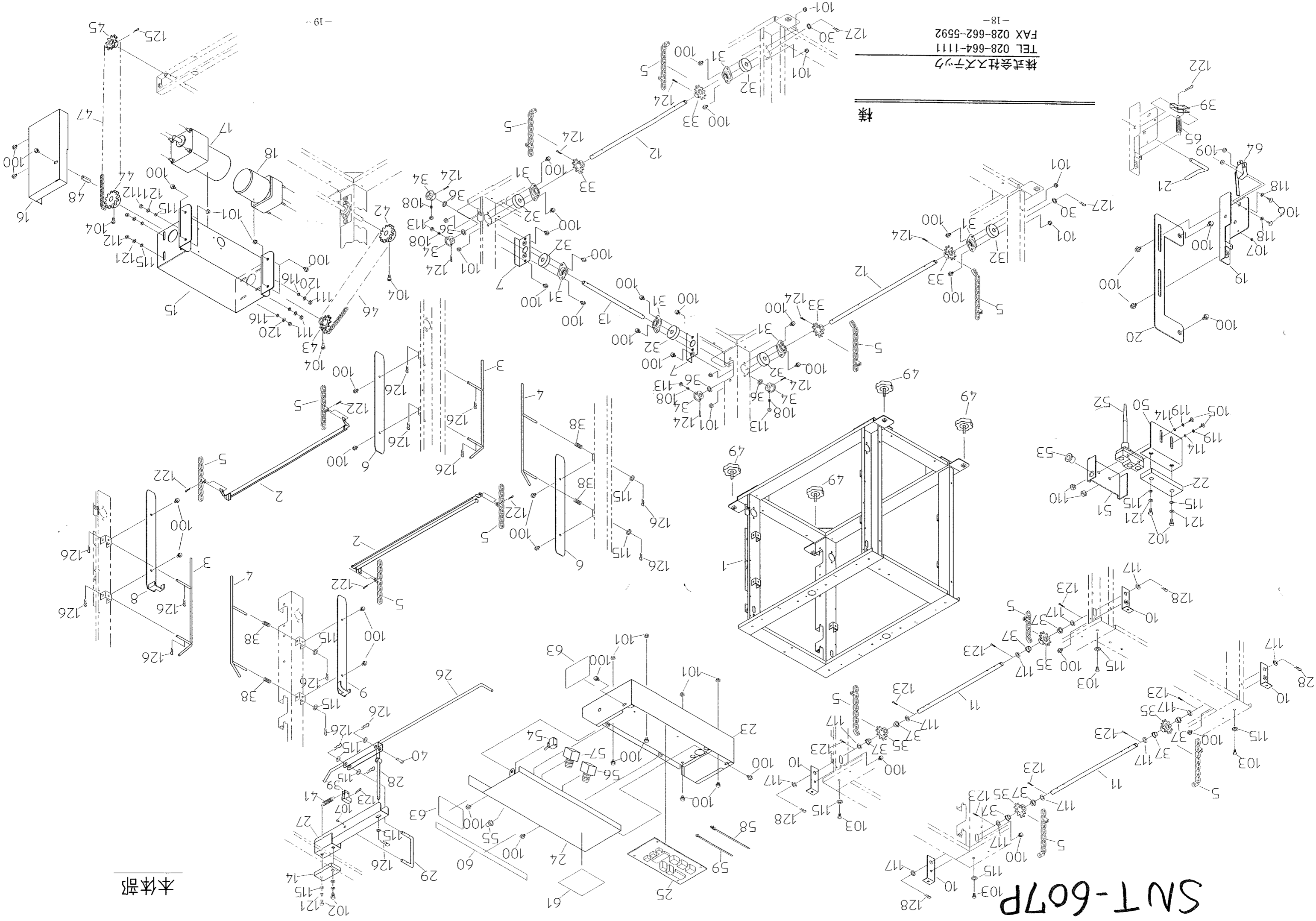

様

株式会社スニツク  
 TEL 028-664-1111  
 FAX 028-662-5592  
 -18-



早送りレール部

# SNT-607P

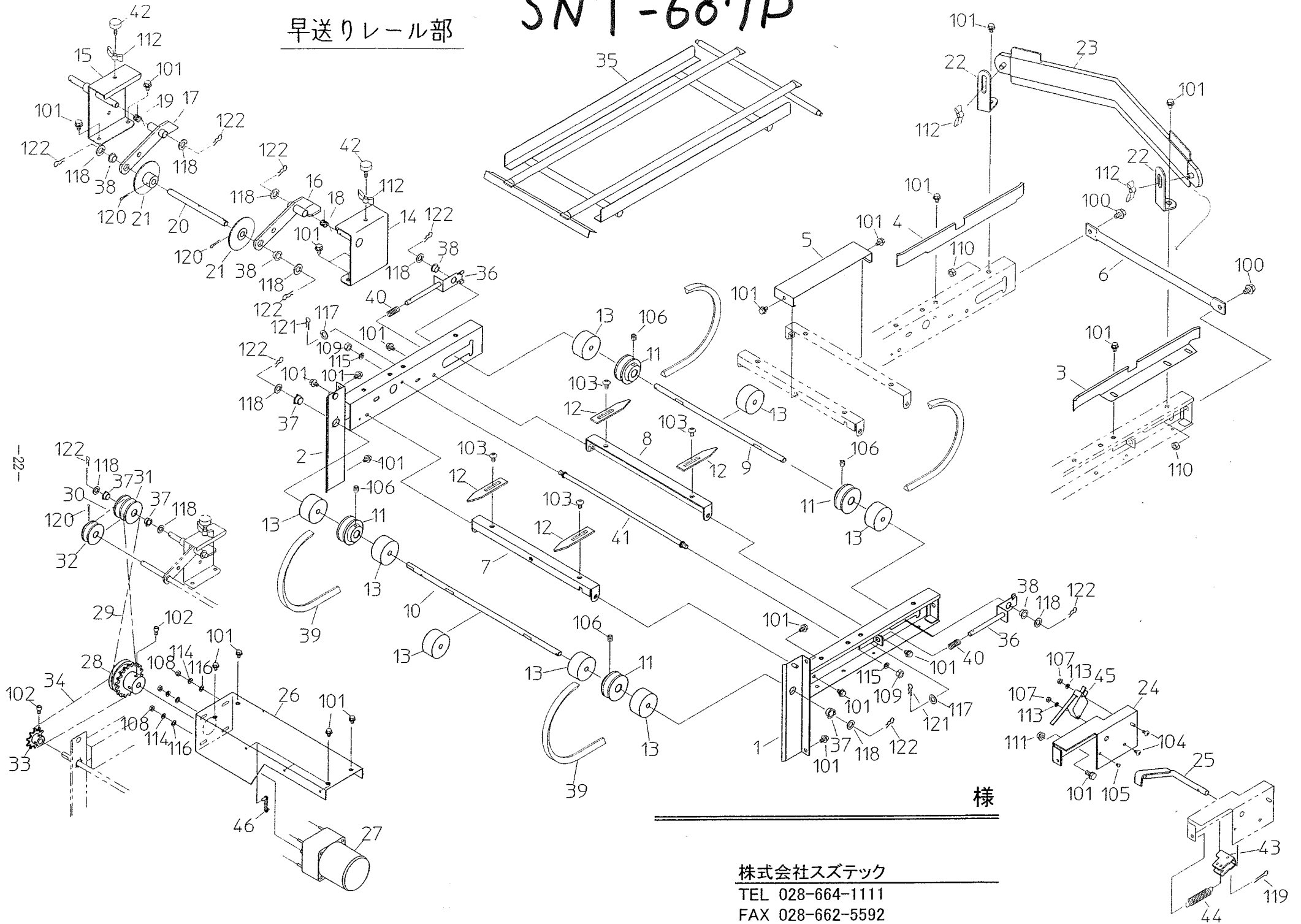

株式会社スズテック  
TEL 028-664-1111  
FAX 028-662-5592



# SNT-607P

## 送り出し・延長レール部

様

株式会社スズテック

TEL 028-664-1111

FAX 028-662-5592

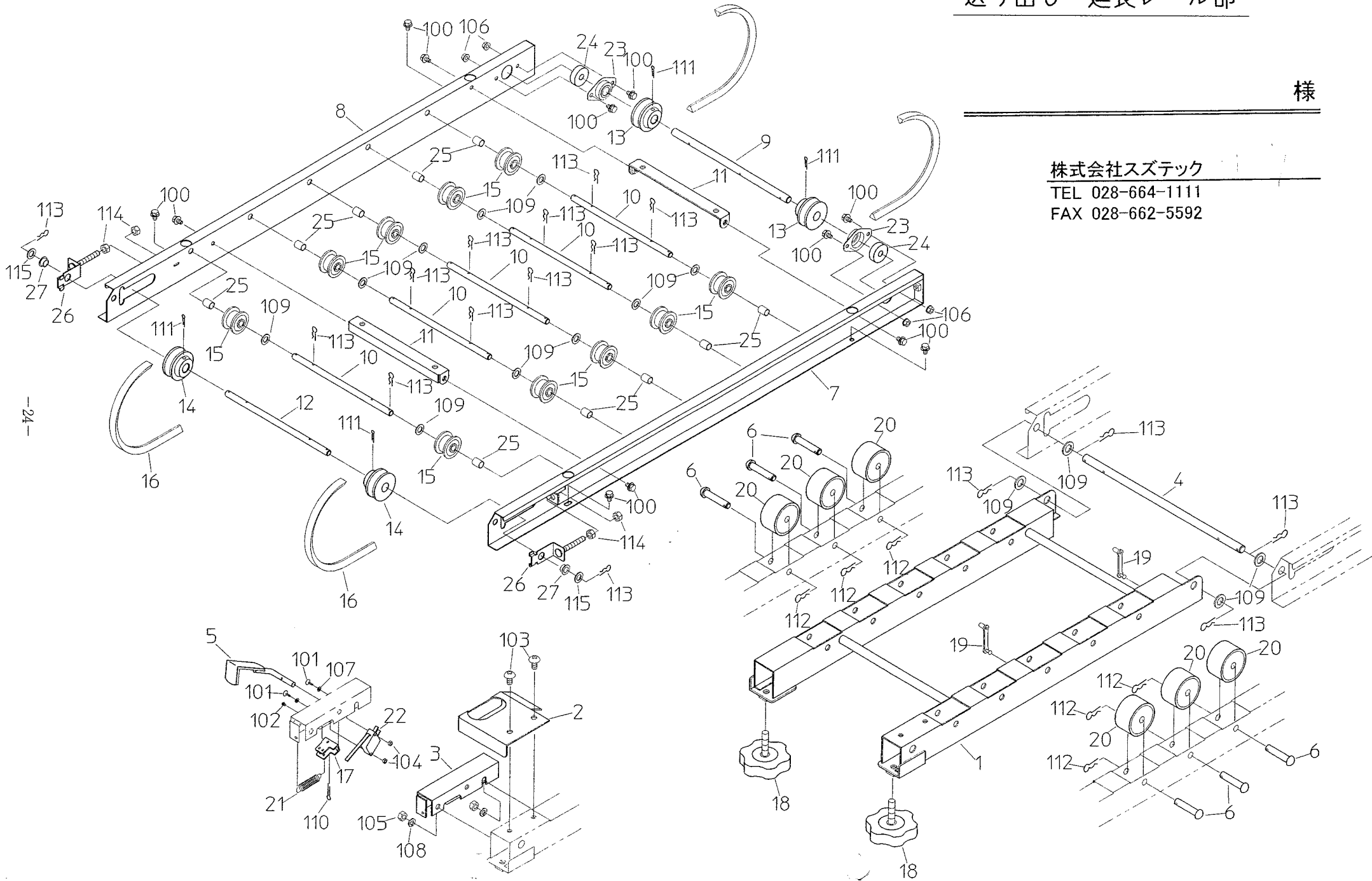

図No.	部品番号	部品名所	個数	備考
1	20325-21030	延長レール	1	
2	20325-31050	センサーカバー	1	
3	20310-31051	センサーブラケット	1	
4	20310-41020	連結シャフト	1	
5	20310-41050	センサー棒	1	
6	20310-41100	丸頭ピン	10	Φ8×40
7	20325-21050	送り出しレール(L)	1	
8	20325-21060	送り出しレール(R)	1	
9	20324-41070	送り出し駆動シャフト	1	
10	20307-41080	ローラーシャフト	5	
11	20307-41110	スクレッパー取付金具	2	
12	20307-41640	送り出しシャフト(B)	1	
13	20307-41940	Vプーリー(Φ63)	A2	
14	20307-41940	Vプーリー(Φ63)	B2	
15	20117-32290	遊動プーリー	10	
16	03511-00073	Vベルト	2	A-73
17	20307-41631	U板	1	
18	20041-31200	高さ調節ボルト	2	
19	20033-41400	コードクランプ	2	
20	20013-41112	遊動ローラー	10	
21	00930-40034	引張バネ	1	
22	00980-42370	マイクロスイッチ(L-1)	1	VX-013-1A3
23	20134-41120	ベアリングケース(B)	2	
24	02204-06001	ベアリング	2	#6001
25	20229-41031	フォークカラー	10	L=6.5
26	20013-41109	ベルト張り金具	2	
27	20005-411	オイレスベアリング	2	

図No.	部品番号	部品名所	個数	備考
100	20000-41780	バネ平座金組込六角ボルト	12	M6×12
101	01110-00316	十字穴付ナベ小ネジ	2	M3×16
102	01113-00308	十字穴付タッピンネジ	1	M3×8
103	01114-00612	十字穴付トラス小ネジ	2	M6×12
104	01200-00303	六角ナット	2	M3
105	01200-00605	六角ナット	2	M6
106	01250-00606	座金付ナット	4	M6
107	01400-00307	バネザガネ	2	M3
108	01400-00615	バネザガネ	2	M6
109	01420-01016	ヒラザガネ	14	M10
110	01500-03015	割ピン	1	Φ3×15
111	01500-03040	割ピン	4	Φ3×40
112	01501-00818	Rピン	10	Φ8
113	01501-00918	Rピン	16	Φ9
114	01200-00807	六角ナット	4	M8
115	01420-01016	ヒラザガネ	2	M10

様

株式会社スズテック  
TEL 028-664-1111  
FAX 028-662-5592

