

パーツリスト SCV16S

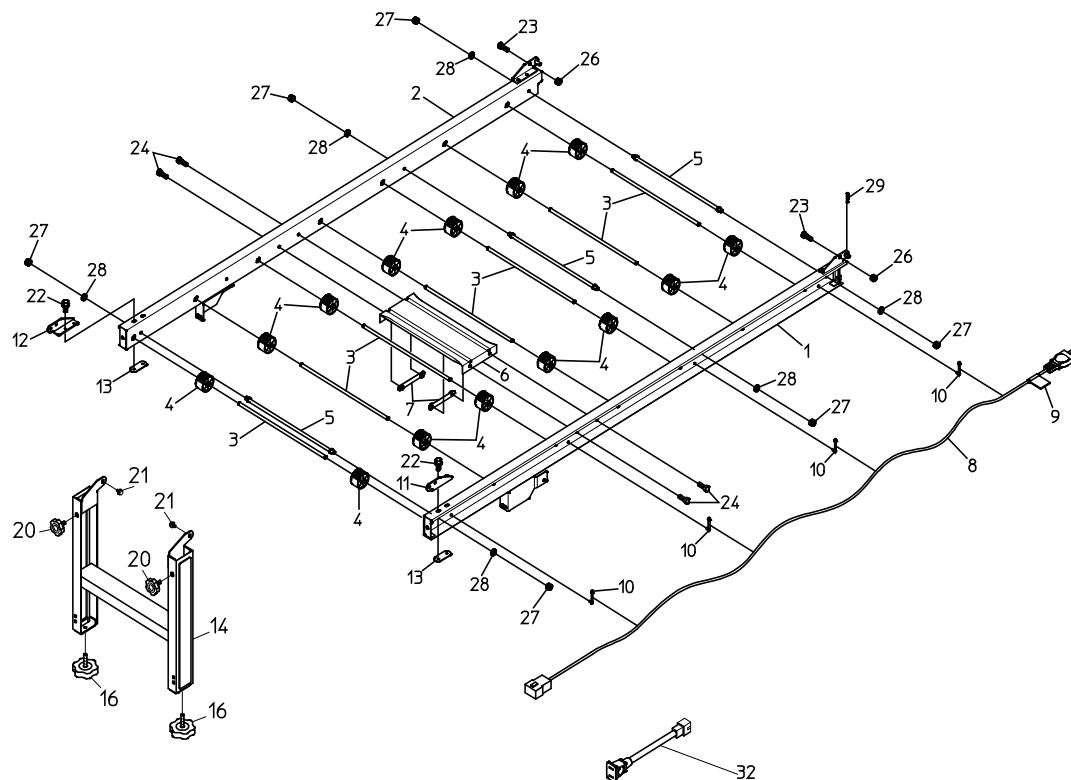

NO	コード	名称	個数	備考
1	20050-21290	延長レール (L)	1	
2	20050-21300	延長レール (R)	1	
3	20013-41111	遊動ローラーシャフト	7	8×330
4	20013-41112	遊動ローラー	14	8×44
5	20000-42590	レールストッパーボルト	3	M6
6	20013-31102	レール補助枠	1	
7	20013-41103	オビナット	2	M6 P75
8	00980-44600	中間コード(変換メス)	1	
9	20041-41420	コード接続マーク	1	
10	20033-41400	コードクランプ	4	
11	20041-41162	折りたたみ金具 (A)	1	
12	20041-41172	折りたたみ金具 (B)	1	
13	20050-41020	オビナット (S)	2	M6 P33
14	20075-31830	脚完結	1	
15				
16	20041-31200	高さ調節ボルト	2	M8×46
17				
18				
19				
20	20000-42680	ノブボルト (M8×16)	2	M8×16
21	20000-43710	バネ平組込リタップボルト	2	M6×16
22	20000-41780	バネ平組込六角ボルト	4	M6×12
23	01000-00812	六角ボルト	2	M8×12
24	01000-00610	六角ボルト	4	M6×10
25				
26	01200-00807	六角ナット	2	M8
27	01200-00605	六角ナット	6	M6
28	01400-00615	バネザガネ	6	M6
29	01501-00818	Rピン	1	8
30	00992-40340	注意ラベル CL-20	1	
31	20050-41910	取扱説明書	1	
32	00980-43000	接続コード	1	