

取扱説明書

前後スミ取り装置 RF60

はじめに

「前後スミ取り装置 RF60」を、お買い上げいただきまして、ありがとうございます。
本商品は、床土した育苗箱の前後のスミを押し装置です。 適応機種をご確認の上、安全にお使いください。

仕様

機体寸法 L×W×H	200×415×275 mm
重量	5 kg
適応カキトリ量	7、10、12、15 mm
適応能力	800箱/時以下
適応型式	THK6150、THK6250、HK625 全型式とも標準装備のスミトリ(前)を取り外してください

1. 組立て方

- (1) 播種機に標準装備されている「スミ取り前」を、取付けネジから取り外してください。
- (2) 「前後スミ取り装置」を回転ブラシの後ろに取り付けてください。
図はTHK6250を示します。

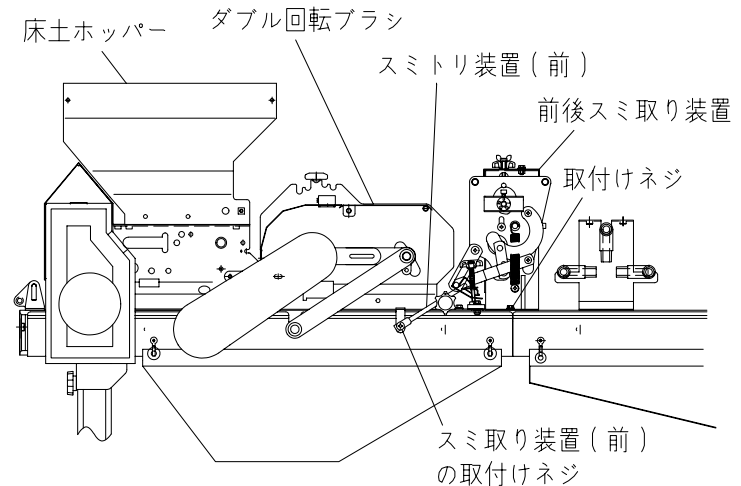

2. 調節の仕方

育苗箱の高さ調節

- (1) カキトリラベルの数値「0」が上になるように、ハンドルを回してください。
- (2) チョウナットを緩めてから、調節ナットを回してスミ押し板(後)が育苗箱の上面に合うようにしてください。
- (3) チョウナットを締めて固定してください。

カキトリ量の調節

- (4) 目的のカキトリ量になるようにハンドルを回してください。(右図はカキトリ量が0の状態を示します)

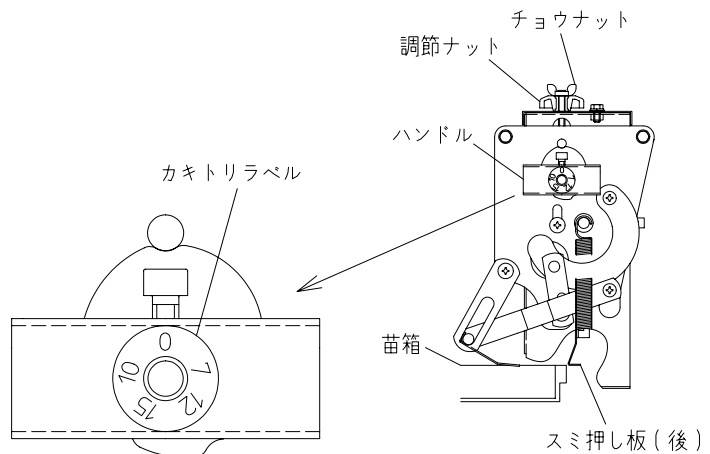

実り豊かな明日をひらく

株式会社スズテック

〒321-0905 宇都宮市平出工業団地 44-3

代表 / TEL.028(664)1111 FAX.028(662)5592

URL.http://www.suzutec.co.jp

29224-41920