

取扱説明書

セルトレイ全自動播種機

STH3001(25)

STH3001(30)



当製品を安全に、また正しくお使いいただくために必ず本取扱説明書をお読みください。誤った使い方をすると、事故を引き起こすおそれがあります。
お読みになった後も必ず製品に近接して保存してください。

目 次

はじめに	1
1. 安全に作業をするために	2
2. 安全銘板の貼り付け位置	5
3. 本製品の使用目的について	5
4. 各部の名称	6
5. 仕 様	7
6. 組立要領	7
7. 作業前の準備	10
8. 運転	11
9. 調整	12
10. 手入れ・保管上の注意	18
11. パーツリスト	19

セルトレイ全自動播種機 STH3001 を お買い上げいただき、ありがとうございます。

はじめに

- この取扱説明書は、セルトレイ全自動播種機 STH3001 の取扱方法と使用上の注意事項について記載してあります。ご使用前には必ず、この取扱説明書を熟知するまでお読みの上、正しくお取扱いただき最良の状態でご使用ください。
- お読みになった後も必ず製品に近接して保存してください。
- 製品を貸与または譲渡される場合は、この取扱説明書を製品に添付してお渡しください。
- この取扱説明書を紛失または損傷された場合、速やかに当社にご注文ください。
- なお、品質・性能向上あるいは安全上、使用部品の変更を行うことがあります。その際には、本書の内容及び写真・イラストなどの一部が、本製品と一致しない場合がありますので、ご了承ください。
- ご不明なことやお気付きのことがございましたら、お買い上げいただきましたお店、またはお近くの特約店・販売店・JAにご相談ください。
-  印付きの下記マークは、安全上特に重要な項目ですので、必ずお守りください。



警告

その警告文に従わなかった場合、死亡または重傷を負う危険性がある物を示します。



注意

その警告文に従わなかった場合、ケガを負うおそれのあるものを示します。

- この取扱説明書には安全に作業していただくために、安全上のポイント「安全に作業をするために」を記載してあります。ご使用前に必ずお読みください

1. 安全に作業をするために

ここに記載されている注意事項を守らないと、死亡を含む障害や事故、機械の破損が生じるおそれがあります。

警告 子供を近づけない

子供には充分注意し、近づけないようにしてください。

【守らないと】
障害事故を引き起こすおそれがあります。



警告 電機部品・コードを必ず点検

配線コードが他の部品に接触していないか、被覆のはがれや接触部のゆるみがないかを毎日作業前に点検してください。

【守らないと】
ショートして、火災事故を起こすおそれがあります。



警告 2人以上で作業をする時は、お互いに合図しながら機械を始動する

【守らないと】
思わぬ事故になることがあります。



警告 点検・整備時には必ず電源を「OFF」にし、差込みプラグを抜く

点検・整備は、必ず電源スイッチを「OFF」にし、差込みプラグを抜いてから行ってください。

【守らないと】
思わぬ事故を引き起こすおそれがあります。





注意

使用前に取扱説明書を必ず読む

使用前に取扱説明書をよく読んで、安全で正しい作業をしてください。

【守らないと】
傷害事故や機械の破損を引き起こします。



注意

こんな時は作業しない

- 過労・病気・薬物の影響、その他の理由により作業に集中できない時。
- 酒を飲んだ時
- 妊娠している時
- 18才未満の人



注意

作業に適した服装をする

はちまき・首巻き・腰タオルは禁止です。
作業に適した、だぶつきの無い服装をしてください。

【守らないと】
機械に巻き込まれたりするおそれがあります。



注意

点検・整備を行う

機械を使用する前と後には必ず点検・整備をしてください。

【守らないと】
事故・ケガ、機械の故障を招くおそれがあります。



注意

電源は单相100V/□A専用コンセントに接続する

また、たこ足配線はおやめください。

【守らないと】
火災事故の原因となります。

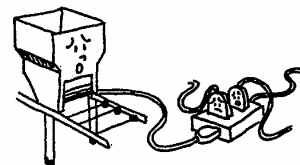

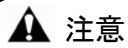

注意

作業中停電した場合は、必ず電源スイッチを切る

【守らないと】
通電時、急に回りだし思わぬ傷害事故を起こします。



注意

作業を中断・修了した場合は、必ず電源スイッチを切る

【守らないと】
ショートして、火災の原因になることがあります。

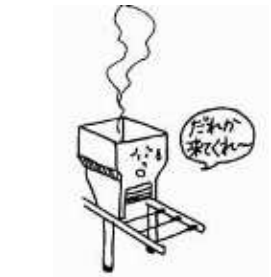

注意

カバー類は必ず取り付ける

点検・整備などで取り外したカバー類は、必ず取り付けてください。

【守らないと】
機械に巻き込まれて、傷害事故を引き起こすおそれがあります。

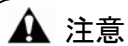

注意

機械の改造禁止

純正部品や指定以外のアタッチメントを取り付けしないでください。
また、改造はしないでください。

【守らないと】
事故・ケガ、機械の故障を招くおそれがあります。

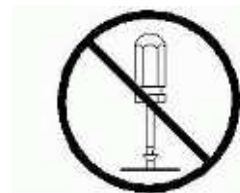

注意

後始末を忘れずにする

長時間使用しない時は、差込みプラグをコンセントから抜いてください。

【守らないと】
火災事故や、感電故障を招くおそれがあります。

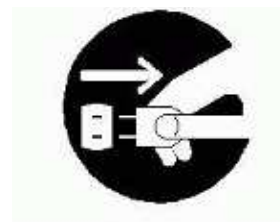

2. 安全銘板の貼り付け位置

安全に作業をしていただくために安全銘板の貼り付け位置を示したものです。

安全銘板は常に汚れや破損のないように保ち、もし破損・紛失した場合は、新しい物に貼り直してください。



紛失または破損された場合には、当社へ下記の表を参考にご注文ください。

No	部品番号	部品名称
(1)	00992-40120	注意ラベル CL-9
(2)	00992-40310	注意ラベル CL-18
(3)	00992-40070	注意ラベル CL-5

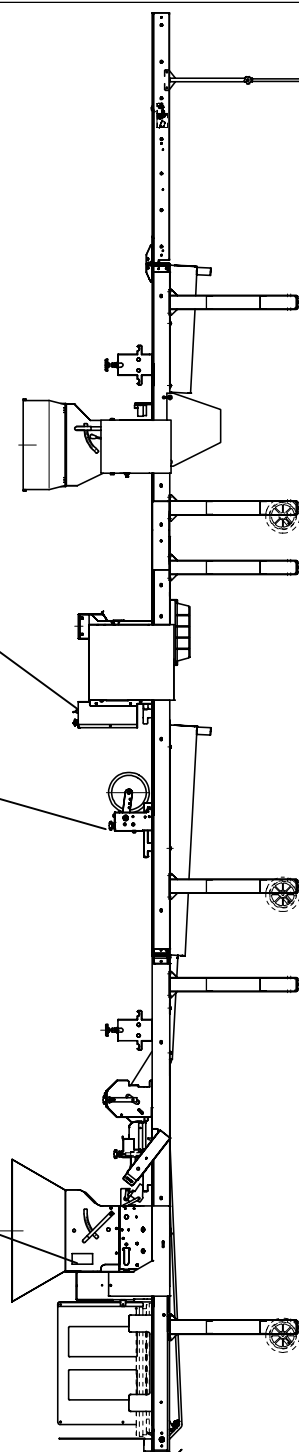

3. 本製品の使用目的について

本製品は、セルトレイへの土入れ・播種・覆土の作業機としてご使用ください。目的以外の作業や改造などは、決してしないでください。

4. 各部の名称

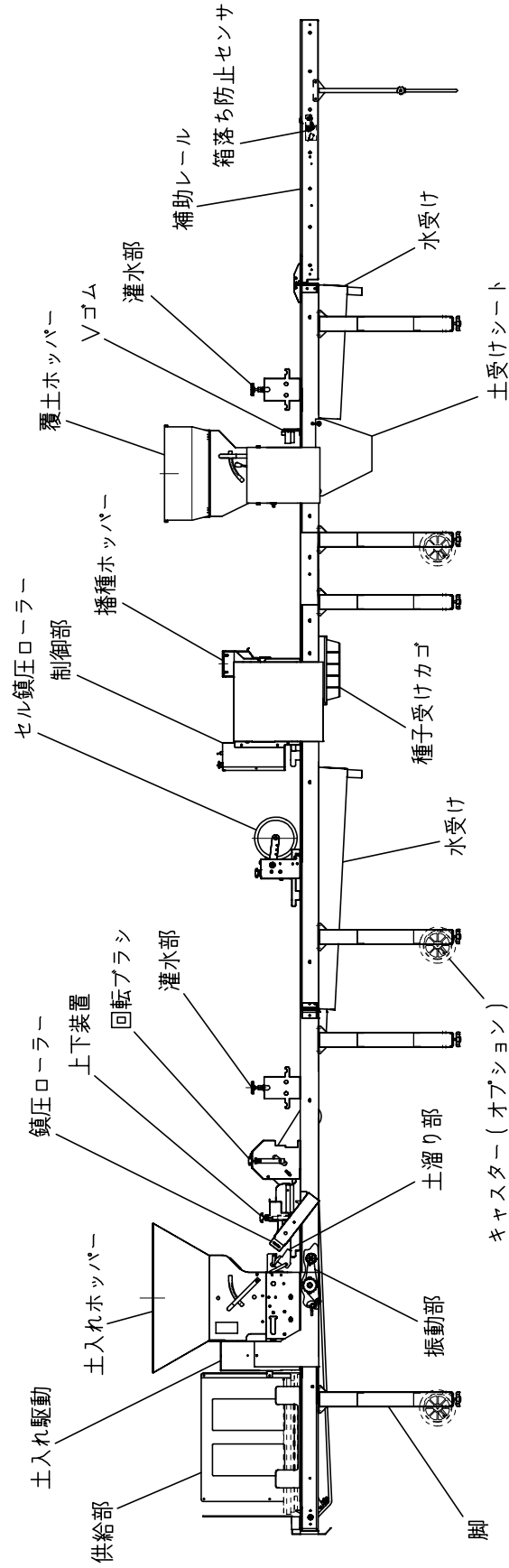

5. 仕 様

型 式		STH3001-25	STH3001-30
機体寸法	全長 (mm)	6,740mm[収納時：2,350 (土入れ部) +1,980 (播種部) +1,240(覆土部)]	
	全幅 (mm)	585	
	全高 (mm)	1,360	
重量	(kg)	155[67 (土入れ部) +41 (播種部) +47 (覆土部)]	
動力	搬送	40W/100V	減速比 1/30
	攪拌	25W/100V	減速比 1/75
	播種	40W/100V	減速比 1/30
	播種クラッチ	15W/100V	減速比 1/18 電磁BK付
ホッパー 容量 (ℓ)	土入れ	80	
	播種	1	
	覆土	50	
前後灌水量	(ℓ/箱)	(前 0.4~0.8) + (後 0.4~0.8)	
セル鎮圧ローラー		□25 (200 穴用)	□30 (128 穴用)
適用種子		コート種子 Lサイズ (φ2.5~3.5mm)	
適用セルトレイ		全農規格 □25	全農規格 □30
適用アンダートレイ		水稲用育苗箱 (高さ 33mm)、野菜用アンダートレイ	
能力	(箱/時)	330、400 (50Hz, 60Hz) スプロケット交換式	
装備関係	ミニコン SCS-21B II K	オプション	
	キャスター	オプション	
	播種ローラー(25)	標準装備	オプション
	播種ローラー(30)	オプション	標準装備
	セル鎮圧ローラー(25)	標準装備	オプション
	セル鎮圧ローラー(30)	オプション	標準装備

6. 組 立 要 領

6.1 脚の組立

脚を六角ボルトでしっかりと固定してください。

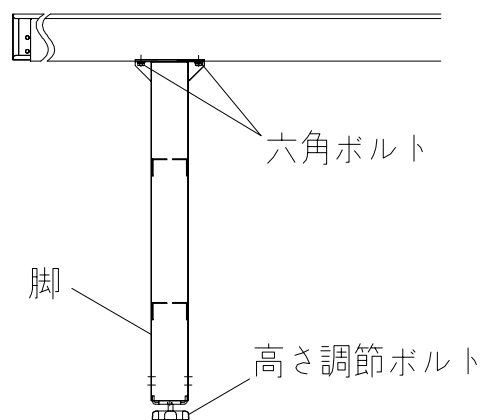

6.2 土入れ及び播種レールの組立

- (1) 土入れ側のレールストッパーを持ち、連結金具が播種側のレールストッパーボルトにはまるようにしてください。
- (2) コネクタをつないでください。
- (3) 土入れ側と播種側のレールがまっすぐになるようにしてから、レール上面が水平になるようにしてください。

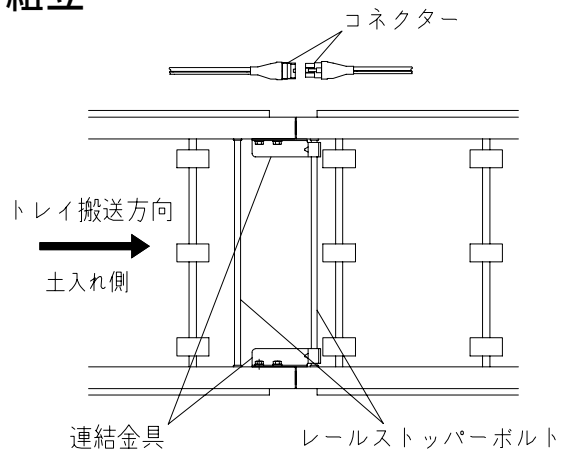

6.3 播種及び覆土レールの組立

- (1) 播種側のレールストッパーを持ち、連結金具が覆土側のレールストッパーボルトにはまるようにしてください。
- (2) 右図のようにチェーンを取付けて、Rピンでスプロケット(8T)を固定してください。
- (3) チェーンカバーを化粧ネジで取付けてください。
- (4) コネクタをつないでください。
- (5) 播種側と覆土側のレールがまっすぐになるようにしてから、レール上面が水平になるようにしてください。

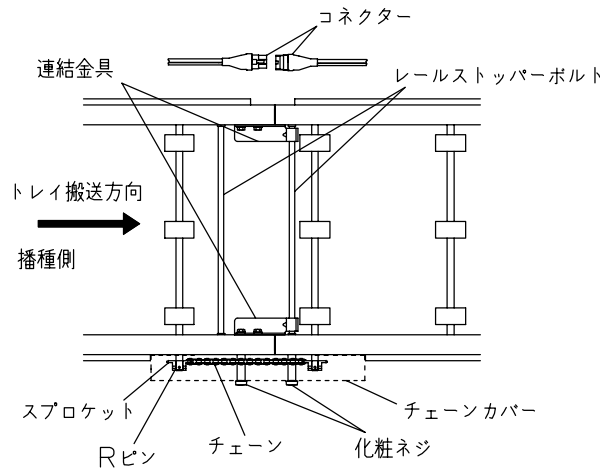

6.4 補助レールの組立

補助レールを連結し、Rピンで抜けないように固定してください。



6.5 センサコードの接続

補助レール先端にあるセンサから出ているセンサコードを、本体側から出ている中間コードと接続してください。

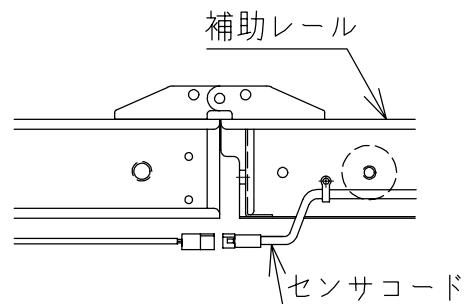

6.6 水受けの組立

水受けA～Cをそれぞれ下図の位置に六角ボルトで取付けてください。

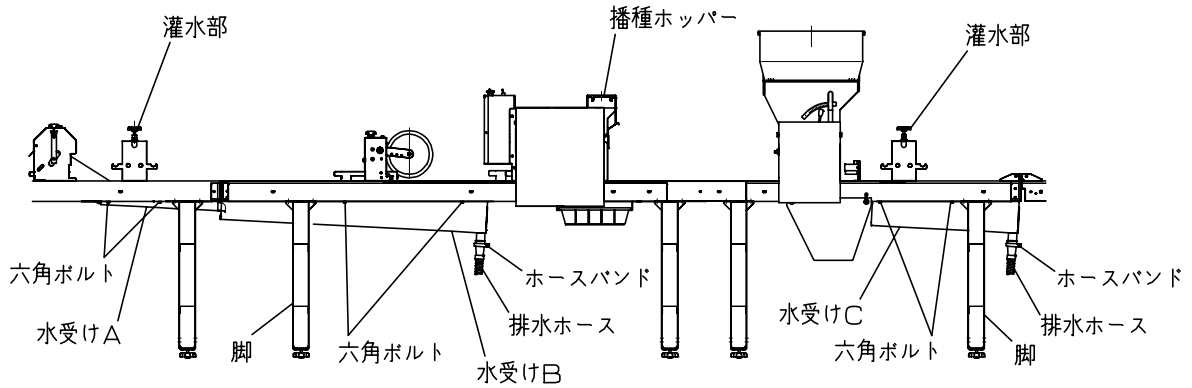

6.7 土受シートの組立（覆土）

覆土ホッパー下側のレールカバーに付いているフックに、土受シートを引掛けてください。（4箇所）

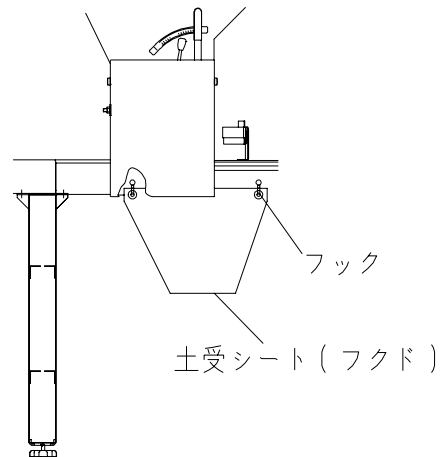

6.8 ホースの接続

- (1) 左側のノズルに水道からのビニールホースを接続してください。
- (2) オーバーフローした水は、右図右側のホースノズルから出てきますので、ビニールホースを接続して、水受けに排出してください。

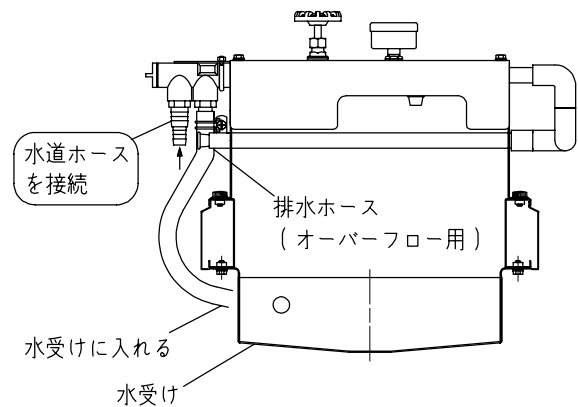

6.9 種子受けカゴの組立

播種ホッパー下側に種子受けカゴを、差し込んでください。
（取付け位置は「4.各部の名称」を参照ください）

6.10 スプロケットの交換（能力の変更）

<土入れ駆動部>

出荷時は 12T のスプロケットが組付けてあります。（50Hz：330 箱/時、60Hz：400 箱/時）下表を参考に、目的の能力のスプロケットに交換してください。
 モーターカバーを外し、目的のスプロケットに交換してください。ローラーチェーンの交換は不要です。ローラーチェーンの張りは、交換前と同じ位にしてください。（チェーンのほぼ中央部を手でつかみ、左右に軽く（およそ 500gf）動かして、10～15mm たわむ程度）

能力の切換え		
能力	周波数 Hz	スプロケット
330箱/時	50	12T
	60	15T
400箱/時	50	10T
	60	12T

注意：モーター側でない方のスプロケットを交換する
20177-41450

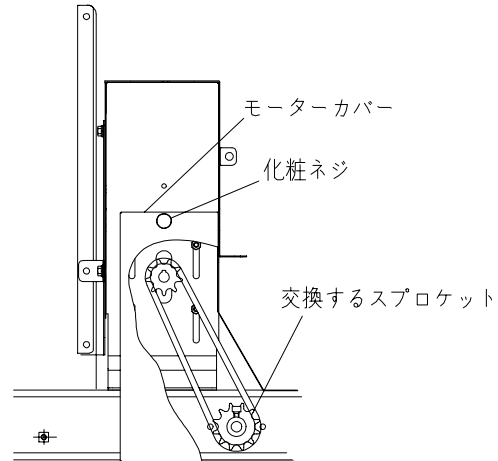

<播種駆動部>

出荷時は 16T のスプロケットが組付けてあります。（50Hz：330 箱/時、60Hz：400 箱/時）下表を参考に、目的の能力のスプロケットに交換してください。
 播種カバーを外し、目的のスプロケットに交換してください。ローラーチェーンの交換は不要です。ローラーチェーンの張りは、交換前と同じ位にしてください。（チェーンのほぼ中央部を手でつかみ、左右に軽く（およそ 500gf）動かして、10～15mm たわむ程度）

能力の切換え		
能力	周波数 Hz	スプロケット
330箱/時	50	16T
	60	20T
400箱/時	50	13T
	60	16T

注意：モーター側でない方のスプロケットを交換する
20177-41500

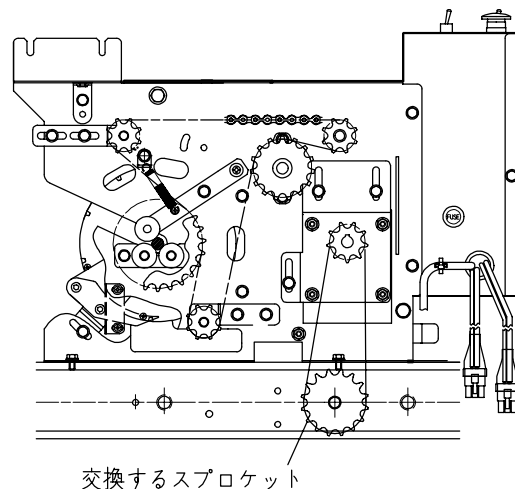

7. 作業前の準備

※ 本機は指定以外の資材を使用しますと、性能が発揮されないおそれがあります。また、トラブルの原因となりますので、指定された資材をお使いください。

7.1 主な資材

資材名	指 定 項 目
セル成形用土	各メーカー指定養土 注) 養土袋に記載されている事項を良く読んで使用してください。
セル苗覆土用土 (バキュームライト)	各メーカー指定養土 注) 養土袋に記載されている事項を良く読んで使用してください。
コート種子	コート種子 Lサイズ (φ2.5~3.5mm) 注) それ以外のサイズは使用しないでください。
セルトレイ	全農規格 トレイ200 (□25) またはトレイ128 (□30)
水稻用育苗箱 (アンダートレイ)	中苗・成苗用育苗箱で底の平らな高さ33mmもの。 または、各メーカー指定の野菜用アンダートレイ ※ 箱の種類が同じで「そり」や「ねじれ」のないもの。 ※ よく洗浄したもの。 ※ 箱の底は平らで水が溜まらないもの。 ※ 底穴径が約4~8mmで、1cm当たり1個程度穴があるもの。

7.2 本機の設置

平らな場所を選び、本機が水平になるように、脚の下部に付いている高さ調節ボルトで調節してください。

8. 運転

8.1 電源及び試運転

- (1) 補助レールに取付けてあるセンサが、機械本体から出ているセンサコードに接続されていることを確認してください。(「6.5」を参照ください)
- (2) 土入れと播種と覆土レールの連結部のコードがつながっているか確認してください。(「6.2~6.3」を参照ください)
- (3) 搬送スイッチが「OFF」になっていることを確かめた後、播種部から出ている電源コードをAC100Vのコンセントに差し込んでください。
- (4) 搬送スイッチ及び灌水スイッチを「ON/OFF」して動きを確認してください。
 - a) 補助レール先端のセンサを押すと播種以外の全ての動作が一時停止します。また、放すと再び動きます。但し、**播種している間は停止しません。**
 - b) 非常停止スイッチを「ON」すると、播種以外の全ての動作が一時停止します。但し、**播種している間は播種、播種搬送、覆土、後灌水は停止しません。**非常停止スイッチを解除するにはもう一度押して「OFF」してください。
 - c) 搬送スイッチを「ON」してから灌水スイッチを「ON」すると、電磁弁が作動して動作音がします。「カチッ」と聞こえるか確認してください。
 - d) 試し播きスイッチを「ON」方向に押し続けると播種ローラーが回り、放すと停止します。
 - e) 播種スイッチを[ON]してから搬送スイッチを[ON]して、セルトレイをアンダートレイにセットした状態で搬送すると、播種部にトレイがあるときだけ、播種ローラーが回転するか確認してください。
 - f) 土入れホッパーのクラッチを入れて、動きを確認してください。
 - g) 覆土クラッチを入れて、動きを確認してください。

8.2 運転

- (1) 土入れホッパーに養土を入れてください。
- (2) アンダートレイに入れたセルトレイを、本機にセットしてください。その際、セルトレイの搬送方向右側の角が折れ曲がっていたり、破損してないものを使用してください。
- (3) 播種ホッパーにコート種子Lサイズを入れ、種子が播種ローラーの下から落ちるまで、試し播きスイッチを押し続けてください。
- (4) 搬送スイッチと灌水スイッチと播種スイッチを「ON」して、土入れホッパーのクラッチを入れてください。トレイが搬送され、土入れ、灌水、及び播種作業をはじめます。最初のトレイが覆土ホッパー付近に来たら覆土クラッチを入れてください。覆土作業をはじめます。
- (5) 補助レール端部のセンサをトレイが押すと、全動作が停止します。但し、播種している間は停止しません。播種が終わりしたい全動作が停止します。トレイを取り上げると再度動き出します。

9. 調整



注意

調節はメインスイッチを切り、電源コードをコンセントから抜いてから行ってください。

9.1 鎮圧ローラーの調節

- (1) 土寄せ金具を、アンダートレイにのせたセルトレイの上面から**0~1mm**になるように調節ネジを回し、チョウナットで固定します。
- (2) 鎮圧ローラーがセルトレイの上面に丁度接するか確認してください。接していない場合は、アーム(鎮圧)に固定しているストッパーシャフトの位置を変更してください。

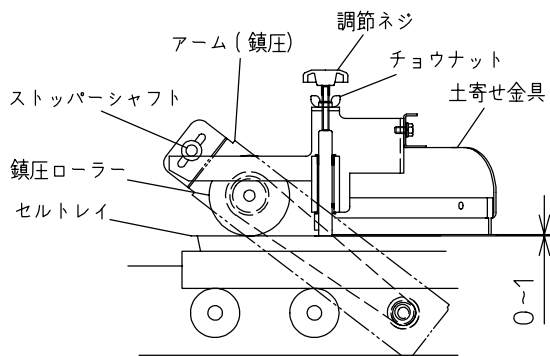

9.2 回転ブラシの調節

アンダートレイにのせたセルトレイの上面と回転ブラシのすき間が、**0~1mm**になるように調節ネジ(2箇所)で合せて、チョウナットで固定してください。

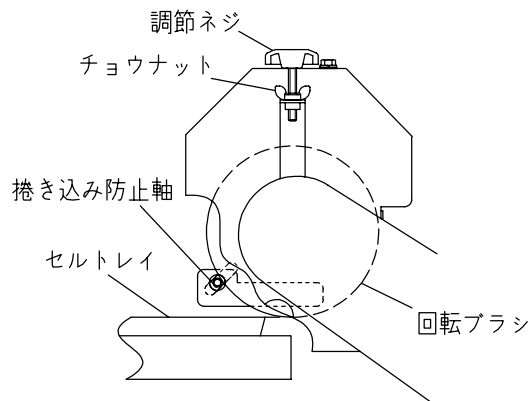

9.3 Vゴムの調節

アンダートレイにセルトレイ（200穴または128穴）を入れ、セルトレイの上面がわずかに触れる程度にVゴムの高さを調節してください。

（図は「4.各部の名称」をご覧ください）

9.4 箱ガイドの調節

本機はアンダートレイではなく、セルトレイを箱ガイドによって位置を出すようになっています。全部で5箇所あるので下記のように調節してください。

- ① 播種ホッパー部の箱ガイドの調節
セルトレイを反対側の固定式の箱ガイドに押付けたとき、セルトレイと箱ガイドのすきまが**1~2mm**になるようにしてください。
- ② セル鎮圧部の箱ガイドの調節
両側ともセルトレイから**1~2mm**のすきまがあるように箱ガイドを調節してください。
- ③ 回転ブラシ部の箱ガイドの調節
両側ともセルトレイから**1~2mm**のすきまがあるように箱ガイドを調節してください。
- ④ 鎮圧ローラー部の箱ガイドの調節
両側ともセルトレイから**1~2mm**のすきまがあるように箱ガイドを調節してください。
- ⑤ セルトレイ供給部の箱ガイドの調節
セルトレイの片側を当てて流したとき、ズレがないような位置に箱ガイドを調節してください。

注) 狭すぎると箱が止まり、広すぎると箱が斜めになり正確な播種ができません。

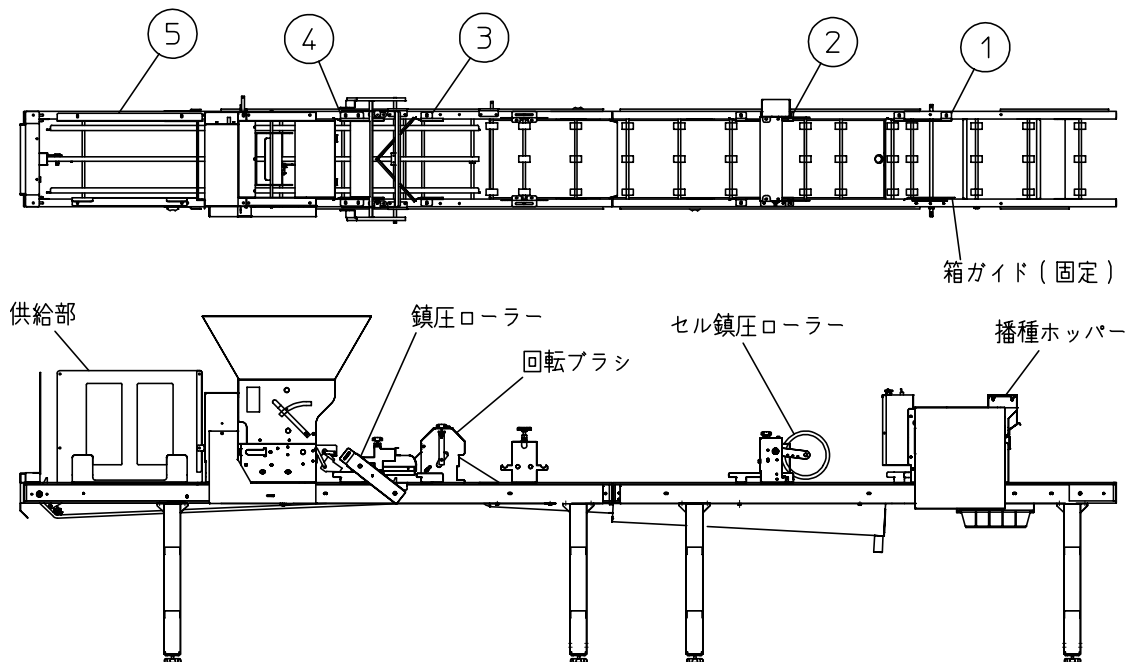

9.5 土入れホッパーの調節



警告

土入れホッパー内部には絶対手を入れないでください。
攪拌棒に挟まれるおそれがあります。

- (1) アンダートレイにのせたセルトレイを本機にセットしてください。
- (2) 搬送スイッチを「ON」してセルトレイを送り出してください。
- (3) 土入れホッパーのクラッチを入れてください。攪拌棒が回ると同時に養土を繰り出します。
- (4) レバーを動かして養土の繰り出し量を調節してください。繰り出し量は、セルトレイ上から **15~20mm**を目安にしてください。

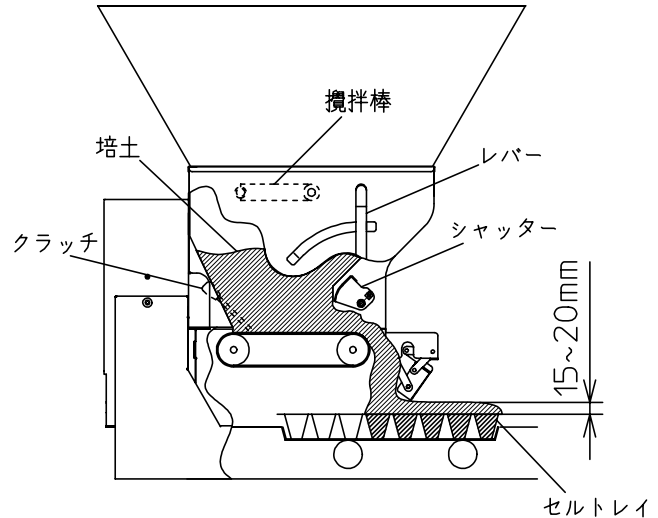

9.6 灌水量の調節

灌水量は養土の種類や乾燥状態によって異なります。圧力計を見ながらバルブで適量に調節してください。

灌水ノズルからの水の出方が悪くなった時は、ゴミ詰まりが主な原因です。

次の手順で清掃してください。

- (1) 灌水ノズル、パイプの穴にゴミが詰まっている場合があります。付属のノズルブラシで清掃してください。
- (2) 減圧弁の中に円筒形のアミが入っています。そのアミを取り出して清掃してください。
- (3) それでも良くならないときは、減圧弁の奥にあるアミを清掃してください。
- (4) それでも良くならないときは、ウォーターバルブを分解して、ダイヤフラムにある3個の穴を清掃してください。

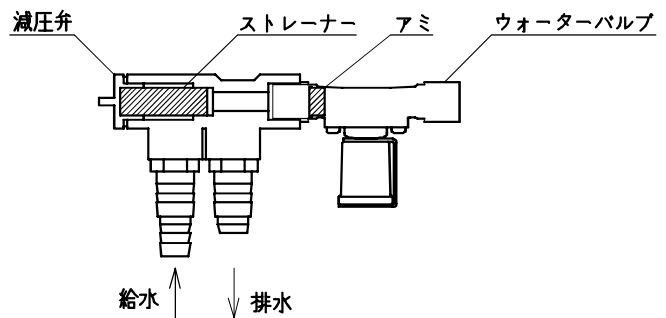

ウォーターバルブ



3個の穴

ダイヤフラム

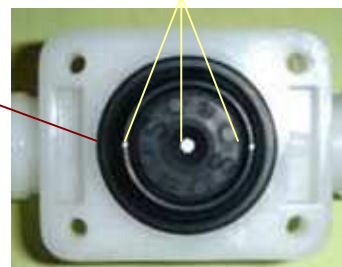

9.7 セル鎮圧ローラーの調節

セル鎮圧ローラー外周の下端とトレイ上面とのすき間が0~2mmになるように左右の調節ネジで調節してください。

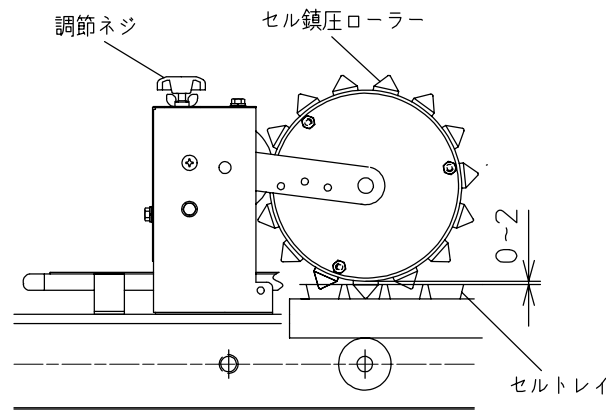

9.8 播種ホッパー内仕切板の調節

仕切板（前）と仕切板（後）のスキマは4~5mm（コート種子が流れ落ちる程度）に調節してください。

注）狭いと欠粒になり、広過ぎると種子割れの原因になります。

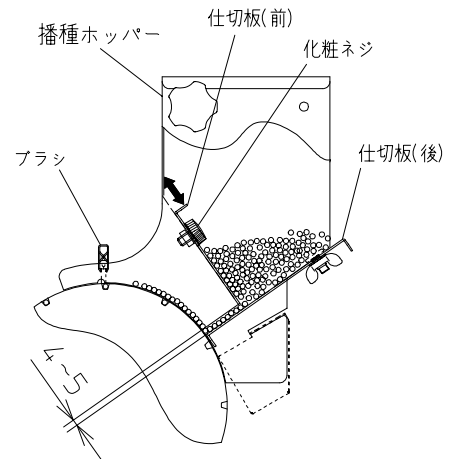

9.9 播種状態の調節

種子をホッパーに入れ、播種ローラー下から種子が落ちるまで、試し播きスイッチを押し続けてください。

(1) 種子が落ちない

原因：セルトレイに播種センサが当たっていない。

処置：「9.4.(1)」の箱ガイドの調節をしてください。播種センサがセルトレイに当たるようになります。

(2) 最前列のみ種子が落ちない

原因：播種センサを押すタイミングが遅い。

処置：下図のネジとナットを緩めてから調節ボルトを回して、播種センサを早くなるように調節する。緩めたネジおよびナットは締めてください。

注）調節の際は電源コードをコンセントから抜いて行ってください。

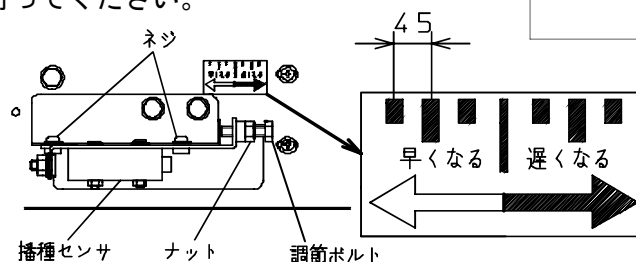
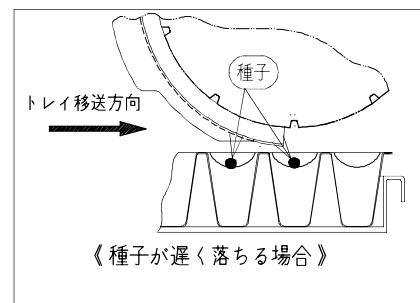

(3) 最後列のみ種が落ちない

原因：播種センサを押すタイミングが早い。

処置：上図のネジとナットを緩めてから調節ボルトを回して、播種センサを遅くなるように調節する。緩めたネジおよびナットは締めてください。

注) 調節の際は電源コードをコンセントから抜いて行ってください。

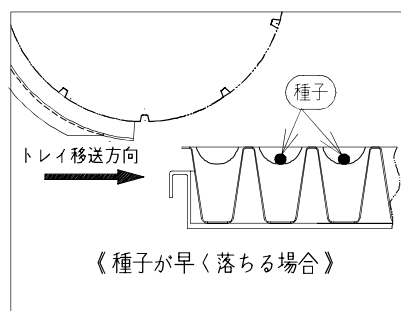

(5) 縦列に播種されない

原因：播種ホッパー内の種子が均一でない。

処置：均一に入れる。

9.10 残留種子の回収

(1) チョウナット(2個)を緩め仕切板(後)を矢印方向に引き上げて、軽くチョウナットを締めてください。

(2) 試し播きスイッチを押し続けると、播種ローラーに残っている種子が播種ローラー下方の種子受けカゴに落ちます。

注) 種子受けカゴを付けるのを忘れないでください。

(3) ホッパー及び播種ローラー内の種子を全て回収したら、仕切板(後)をもとに戻してください。

(4) タネウケを取り外して中の種子を種子受けカゴなどに移してください。

(5) タネウケはもとの位置に戻してください。

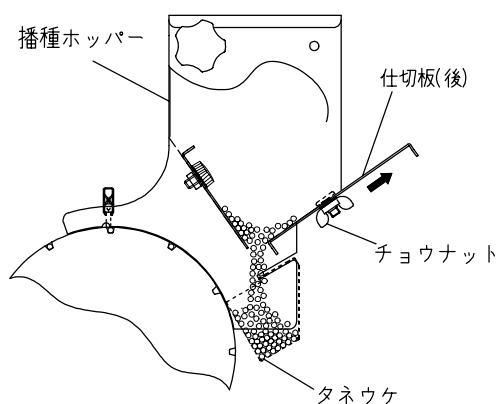

9.11 128←→200 穴への組換え

オプションで何れかを購入した場合

本機は受注時の穴仕様で出荷しますので、128と200両方使用する場合は、何れかの播種ローラーAssyとセル鎮圧ローラーAssyが必要になります。下記の手順で組換えください。

注) 組換えの際は電源コードをコンセントから抜いて行ってください。

(1) セル鎮圧ローラーを使用したいものに交換してください。片側のRピンを取り外すだけで、簡単に交換できます。

(2) 播種ホッパーに種子がない状態で、ホッパーを取り外してください。

(3) 播種カバーを左右とも取り外してから、ローラー軸押え板のボルトとフォーク止めネジを左右とも外してください。

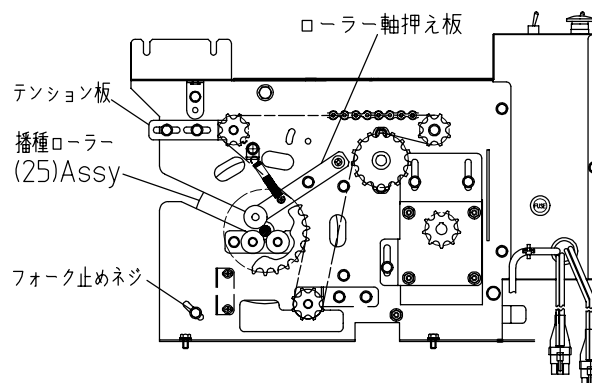

- (4) 六角ボルトを緩めてハケ完結を上方向に移動してから、播種ローラーを取り外してください。

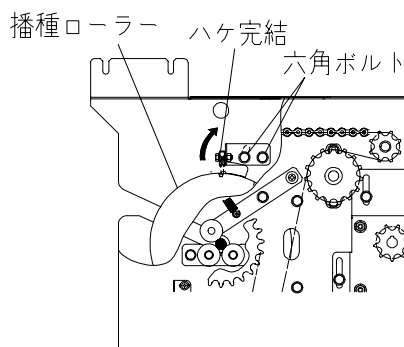

- (5) テンション板を止めている2個のボルトを緩め、使用する穴の(図は□25 200穴用を示す)播種ローラーAssyをセットしてください。この際、チェーンにsprocketがはまるようにしてください。

- (6) ローラー軸押え板を手で播種ローラー軸に押付けながらボルトで固定してください。

- (7) フォークがストッパーに当たり、それ以上下方にいかない位置にフォーク止めネジで固定してください。

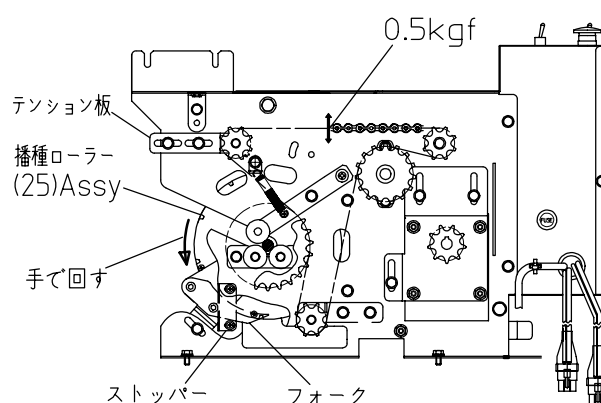

- (8) 播種ローラーを手で図の方向に回し、モータースプロケットまでのチェーンのたるみを取り除いてください。次に、チェーンの図の位置を0.5kgfで上下に引張り、たわみが15mm位になる位置でテンション板を固定してください。

- (9) 播種センサを一目盛分(4.5mm)ずらして調節してください。128穴から200穴に変更する場合は、一目盛分遅くなるように調節してください。200穴から128穴に変更する場合は、一目盛分早くなるように調節してください。

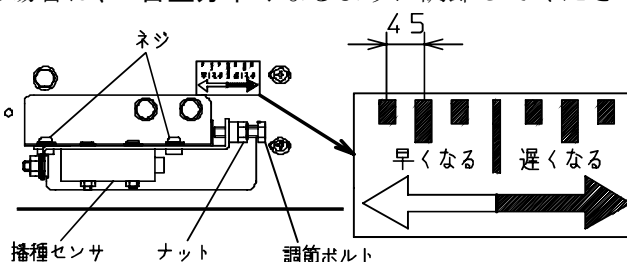

- (10) 播種ホッパー及び播種カバーを取付けてください。

10. 手入れ・保管上の注意

10.1 灌水装置

- (1) 灌水ノズルは付属のノズルブラシで清掃し、きれいな水を勢い良く出してパイプ内をきれいにしてからゴム栓をしてください。
- (2) 冬期凍結のおそれがありますので水を完全に抜いてください。特に吸込みノズル内の水（圧力計の付いている部分）は、ご注意ください。

10.2 水洗い

- (1) 水洗いする場合は電源プラグをコンセントから外し、駆動部、播種部、モーター、センサへの放水はしないでください。
- (2) レールについた土やゴミは「エア」などで落としてください。
注) 回転ブラシには「エア」をかけないでください。変形して播種精度を低下させます。

10.3 給油

搬送レール部、土入れホッパー部、回転ブラシ部の軸受部とローラーチェーンに必ず給油して下さい。

10.4 保管

- (1) 本機は直射日光を避けたところに保管してください。
- (2) 雨を避け、平坦なところに保管してください。

11. パーツリスト

土入れレール部

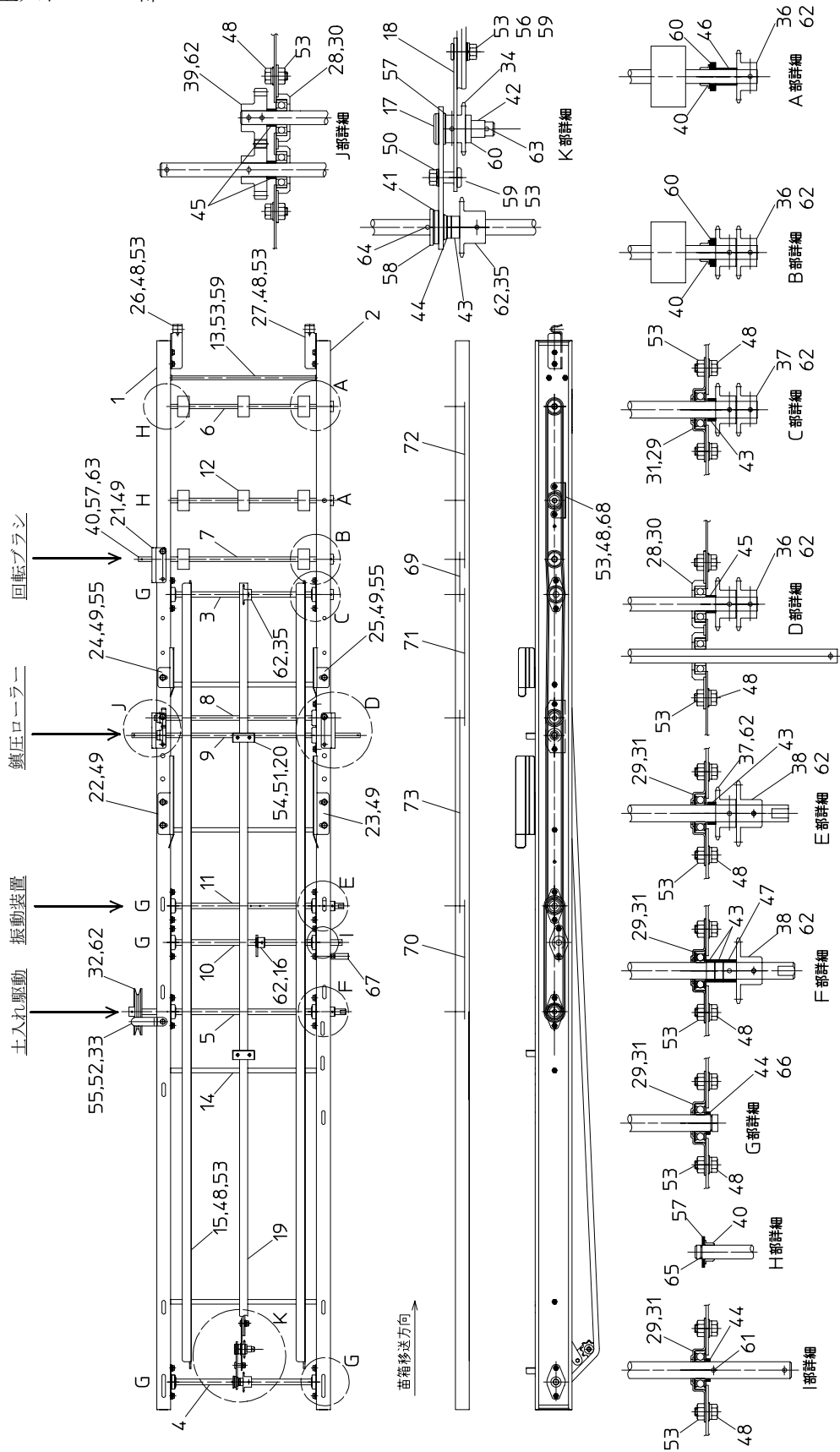

土入れレールAssy 型式:STH3001			土入れレールAssy 型式:STH3001		
図No.	コード	名称	個数	備考	備考
1	20177-11031	土入れレール完結(L)	1		
2	20177-11041	土入れレール完結(R)	1		
3	20177-41150	駆動軸(供給)	1	φ11.95X359.5	
4	20177-41160	従動軸(供給)	1	φ11.95X331	
5	20177-41170	土入れ駆動軸	1	φ11.95X467	
6	20177-41180	搬送軸	2	φ9.95X360.5	
7	20177-41200	回転フランジ駆動軸	1	φ9.95X493	
8	20177-41210	シャフト(ギヤ)	1	φ9.95X387	
9	20177-41220	シャフト(鎮圧)	1	φ9.95X493	
10	20177-41270	振動カム軸	1	φ11.95X379.5	
11	20177-41280	振動支点軸	1	φ11.95X383	
12	20004-409	搬送ゴムローラー	8	φ10用	
13	20000-42590	レールストップバーホルト	2		
14	20177-21060	ガイドレール取付板	1		
15	20177-21070	アンダートレイ受け	2		
16	20177-41291	振動カム	1		
17	20177-41310	テンションアーム	1		
18	20177-41320	テンションアーム取付板	1		
19	20177-31380	K1アタッチガイドチェーン	1	#4.0 280L	
20	20177-41250	搬送フック	5		
21	20177-41260	切欠きカバー	3		
22	20177-31340	箱ガイドB左	1		
23	20177-31350	箱ガイドB右	1		
24	20177-31360	箱ガイドC左	1		
25	20177-31370	箱ガイドC右	1		
26	20063-31190	連結金具S左	1		
27	20063-31200	連結金具S右	1		
28	20147-41220	ベアリングホルダー	2		
29	20000-42120	ベアリングケースC	10		
30	02202-06000	ボールベアリング	4	6000UU	
31	02202-06001	ボールベアリング	10	6001UU	
32	20000-31060	φ75V7-リール押板	1	φ12用	
33	20174-41770	ベルト押板	1		
34	20000-41430	スプロケット	1	8T 樹脂	
35	20307-41680	スプロケット(9T)	2	9T φ12P 焼結	
36	20000-41140	スプロケット(8T)	6	8T φ10P 焼結	
37	20000-41150	スプロケット(8T)	3	8T φ12P 焼結	
38	20115-41120	スプロケット(10T)	2	10T φ12P	
39	20052-41150	ギヤ(15)	2	φ10P m2.5 T15	

播種レール部

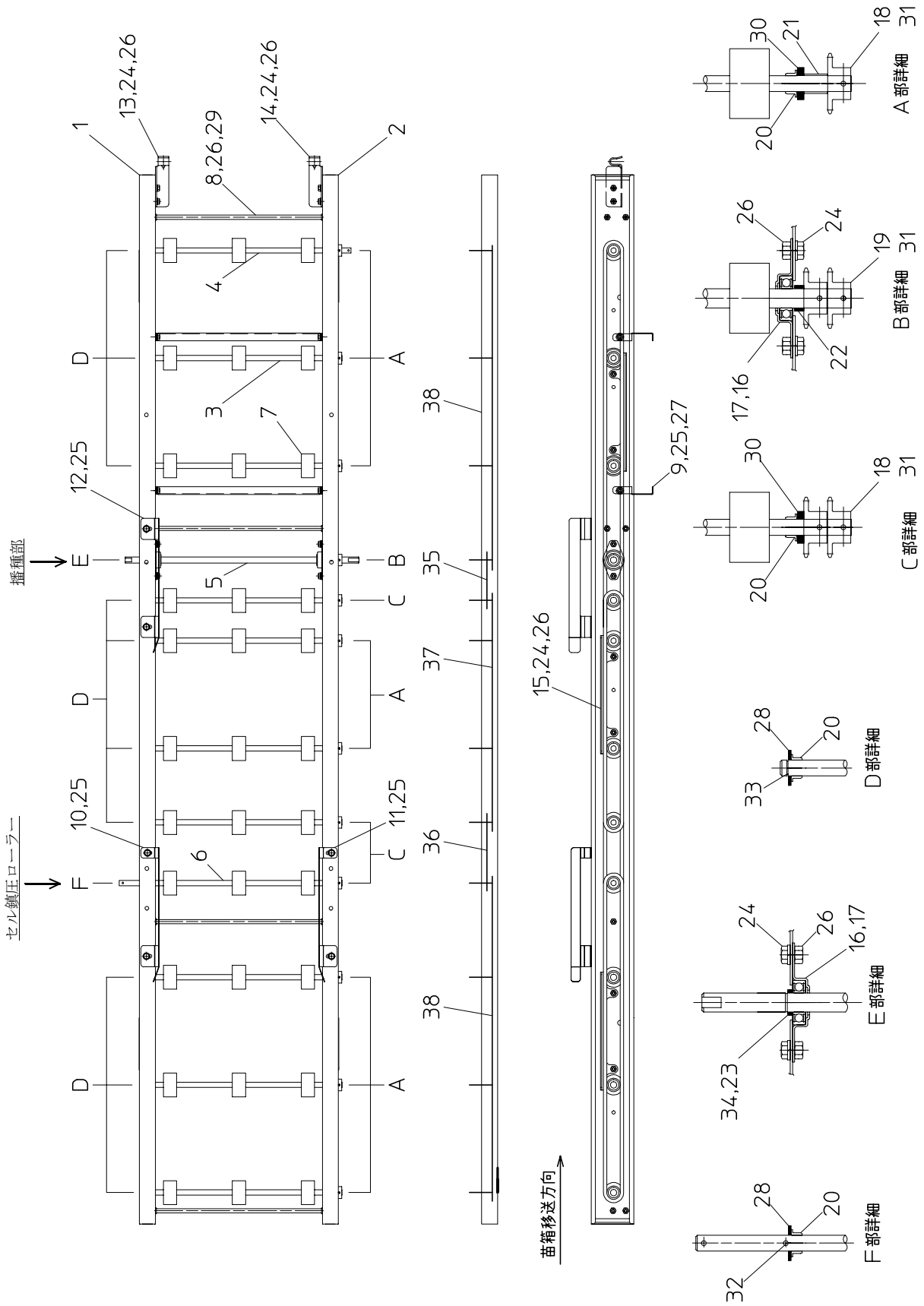

播種レール本体 Assy		型式:STH3001		個 数	備 考
図No.	コード	名 称			
1	20177-11071	播種レール完結(L)		1	
2	20177-11081	播種レール完結(R)		1	
3	20177-41180	搬送軸		9	φ9.95×360.5
4	20177-41190	連結軸		1	φ9.95×378
5	20177-41240	播種駆動軸		1	φ11.95×440.5
6	20177-41440	シャフト(セル鎮圧)		1	φ9.95×410
7	20059-41150	ゴムローラー(45)		33	φ45
8	20000-42590	レールストッパーボルト		7	
9	20042-41080	モミ受け吊り金具(条)		2	
10	20177-31510	箱ガイドD左		1	
11	20177-31520	箱ガイドD右		1	
12	20177-31530	箱ガイドE左		1	
13	20063-31190	連結金具S左		1	
14	20063-31200	連結金具S右		1	
15	20177-31500	チェーンガイドB		3	
16	20000-42120	ベアリングケースC		2	
17	02202-06001	ボールベアリング		2	6001UU
18	20000-41140	スプロケット(8T)		14	φ10P
19	20000-41150	スプロケット(8T)		2	φ12P
20	20005-411	オイルレスベアリング		22	10×13
21	20035-41100	フォークカラー		8	10×15
22	20038-41240	カラーA		1	12×6
23	20038-41250	カラーB		1	12×3
24	20000-41730	バネ組込六角ボルト		14	M6×12
25	20000-41780	バネ平組込六角ボルト		10	M6×12
26	01200-00605	六角ナット		28	M6
27	01250-00606	座付ナット		4	M6
28	01421-01016	ヒラザガネ		11	M10
29	01400-00615	バネザガネ		14	M6
30	20005-419	丸座		11	T=4
31	01500-03025	割ピン		16	3×25
32	01500-03015	割ピン		1	3×15
33	02110-00808	Eリング		10	呼び8
34	02100-01010	Cリング		1	呼び12
35	03003-41020	ローラーチェーン		1	#410 20L
36	03003-41026	ローラーチェーン		1	#410 26L
37	03003-41074	ローラーチェーン		1	#410 74L
38	03003-41100	ローラーチェーン		2	#410 100L
39					
40					
41					
42					
43					
44					
45					
46					
47					
48					
49					
50					
51					
52					
53					
54					
55					

覆土レール部

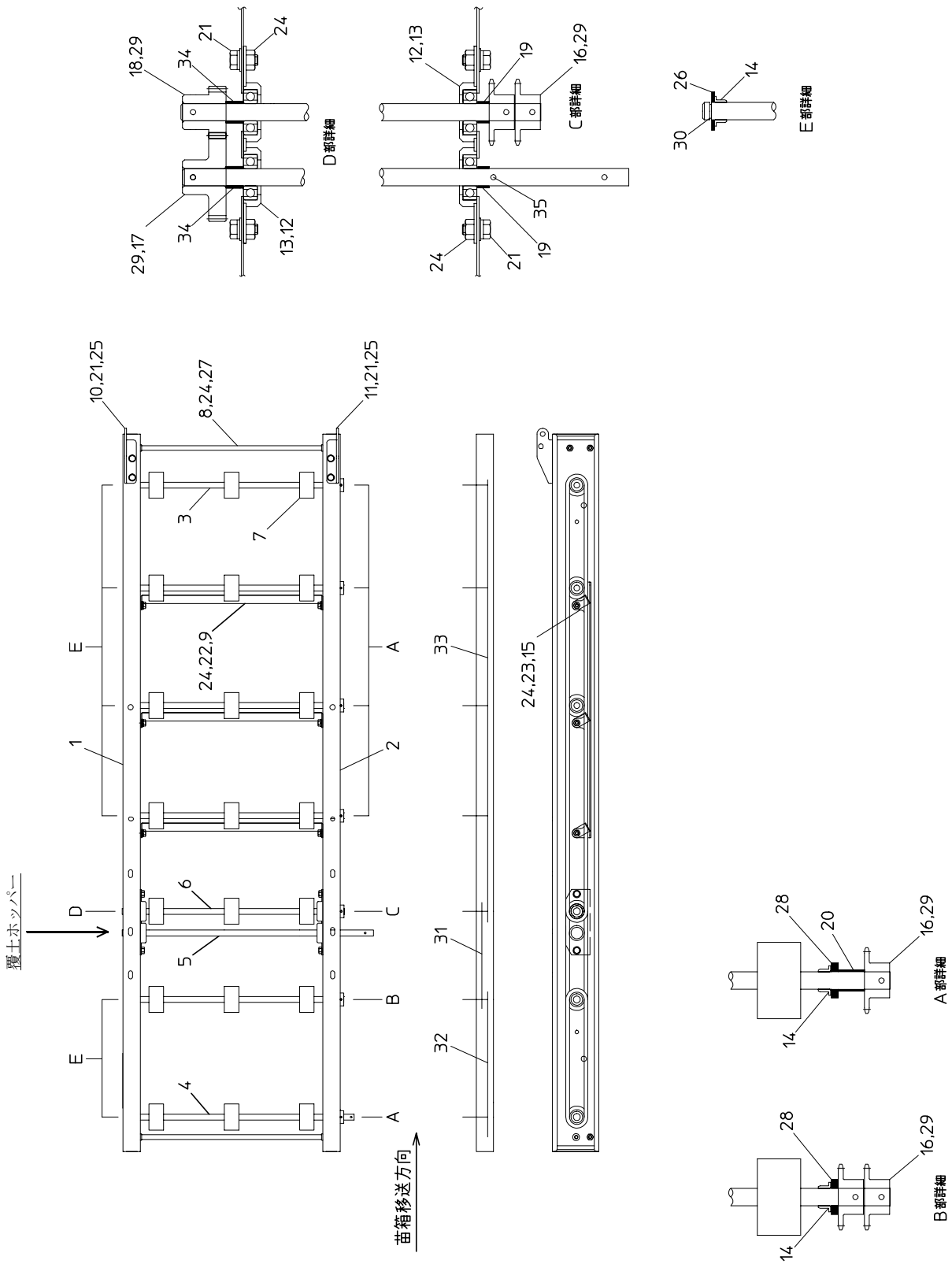

覆士レール本体 Assy		型式:STH3001		個 数	備 考
図No.	コード	名 称			
1	20177-11011	覆士レール完結(L)		1	
2	20177-11021	覆士レール完結(R)		1	
3	20177-41180	搬送軸		5	φ9.95×360.5
4	20177-41190	連結軸		1	φ9.95×378
5	20177-41230	シャフト(反転)		1	φ9.95×441
6	20177-41210	シャフト(ギヤ)		1	φ9.95×387
7	20059-41150	ゴムローラー(45)		21	φ45
8	20000-42590	レールストッパーボルト		4	
9	20174-41480	ゴムローラースクレーパー(大)		3	
10	20041-41162	折りたたみ金具A		1	
11	20041-41172	折りたたみ金具B		1	
12	20147-41220	ベアリングホルダー		2	
13	02202-06000	ボールベアリング		4	6000UU
14	20005-411	オイルレスベアリング		12	10×13
15	20177-31130	チェーンガイドD		1	
16	20000-41140	スプロケット(8T)		9	φ10P
17	20060-41120	平歯車(32)		1	Z32 m1.5
18	20174-41530	平歯車(18)		1	Z18 m1.5
19	20229-41031	フォークカラー		2	10×6.5
20	20035-41100	フォークカラー		5	10×15
21	20000-41730	バネ組込六角ボルト		8	M6×12
22	20000-41780	バネ平組込六角ボルト		3	M6×12
23	20000-42010	バネ平組込六角ボルト		3	M6×16
24	01200-00605	六角ナット		17	M6
25	20050-41020	オビナット		2	
26	01421-01016	ヒラザガネ		6	M10
27	01400-00615	バネザガネ		7	M6
28	20005-419	丸座		6	T=4
29	01500-03025	割ピン		11	3×25
30	02110-00808	Eリング		6	呼び8
31	03003-41032	ローラーチェーン		1	#410 32L
32	03003-41040	ローラーチェーン		1	#410 40L
33	03003-41124	ローラーチェーン		1	#410 124L
34	20136-41130	フォークカラー		2	10×10
35	01500-03015	割ピン		1	3×15
36					
37					
38					
39					
40					
41					
42					
43					
44					
45					
46					
47					
48					
49					
50					
51					
52					
53					
54					
55					

播種部

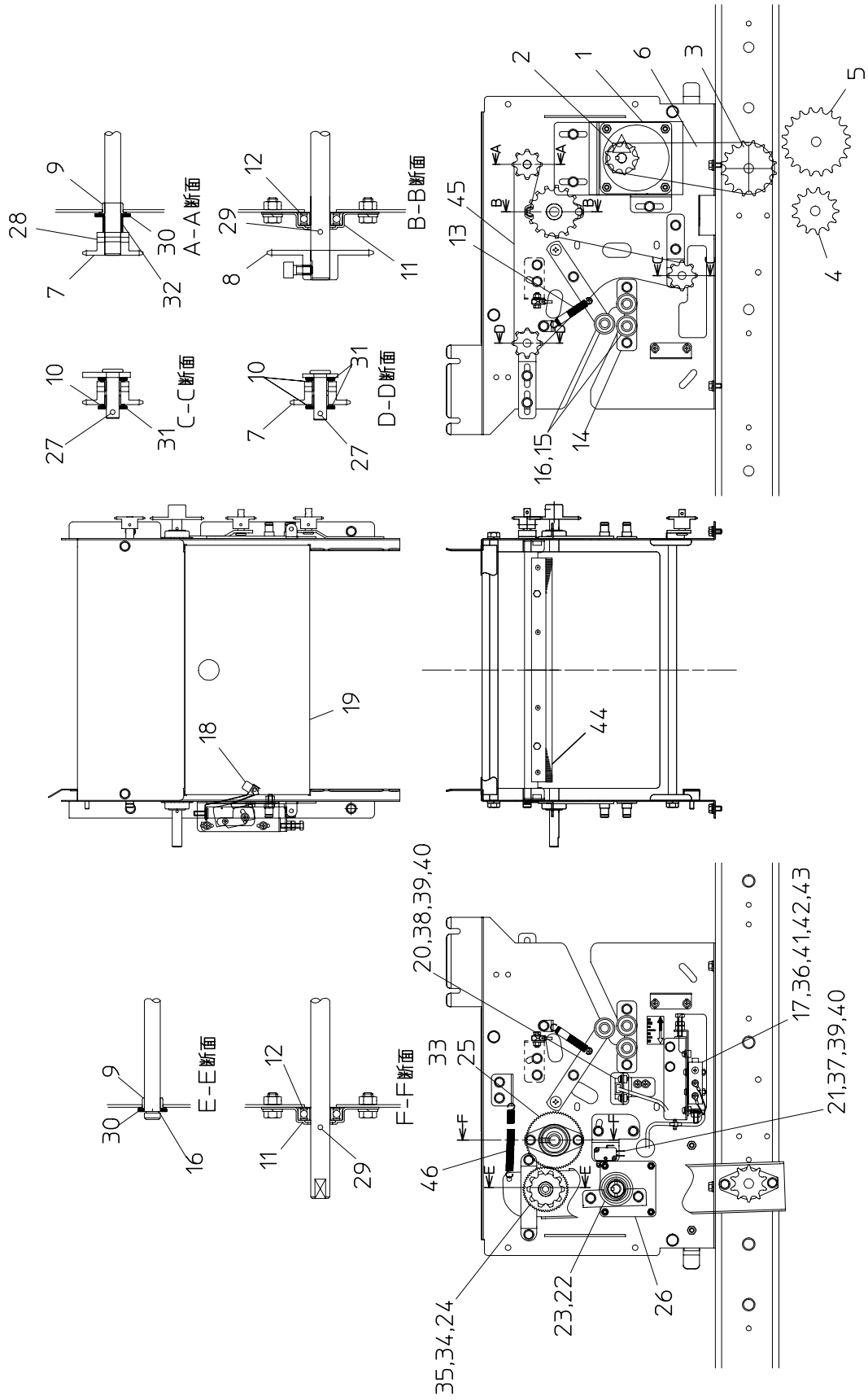

播種部 Assy		型式:STH3001		個 数	備 考
図No.	コード	名 称			
1	20304-31860	ギヤードモーター		1	40W 1/30
2	20208-43214	スプロケット(9T)		1	9T φ 12K 焼結
3	20000-41720	スプロケット(16T)		1	330(50Hz) 400(60Hz)箱/時
4	20000-41590	スプロケット(13T)		1	400箱/時(50Hz)
5	20000-41160	スプロケット(20T)		1	330箱/時(60Hz)
6	03003-41038	ローラーチェーン		1	#410 38L
7	20000-41140	スプロケット(8T)		3	φ 10P 焼結
8	20028-46114	スプロケット(15T)		1	15T φ 12M
9	20005-411	オイルレスベアリング		2	10×13
10	20041-41680	フランジブッシュ		4	8×10
11	20000-42120	ベアリングケース(C)		3	
12	02202-06001	ボールベアリング		3	
13	00930-40033	引張りバネ		2	
14	20174-41390	ベアリング取付板完結		2	
15	02202-06000	ボールベアリング		6	
16	02110-00808	Eリング		7	呼び8
17	20156-41290	マイクロスイッチ		1	
18	20156-42000	センサ保護プレート		1	
19	20177-31420	透明カバー		1	
20	20174-41080	フォトSW		1	
21	20516-41210	マイクロスイッチ		1	
22	02202-06004	ボールベアリング		1	
23	02100-02012	C型止め輪		1	軸用20
24	20177-41330	ギヤスプロ(10T)		1	
25	20177-41370	平歯車(73)		1	
26	20177-31230	電磁ブレーキ付モーター		1	コンデンサ付属
27	01501-00818	Rピン		2	
28	01500-03025	割ピン		1	3×25
29	01501-01223	Rピン		2	
30	01420-01016	ヒラザガネ		2	M10
31	01421-00816	ヒラザガネ		4	M8
32	20136-41130	フォークカラー		1	10×10
33	01360-00616	六角穴付止めネジ		1	M6×16
34	20000-41320	オイルレスベアリング		2	10×13 白
35	20208-42303	スペーサ		2	T0.8
36	01110-00425	十字穴付ナベ小ネジ		2	M4×25
37	01110-00316	十字穴付ナベ小ネジ		2	M3×16
38	01110-00310	十字穴付ナベ小ネジ		2	M3×10
39	01200-00324	六角ナット		4	M3
40	01400-00307	バネザガネ		4	M3
41	01200-00432	六角ナット		2	M4
42	01421-00408	ヒラザガネ		1	M4
43	01400-00410	バネザガネ		1	M4
44	20177-31550	ハケ完結		1	豚毛
45	03003-41068	ローラーチェーン		1	#410 68L
46	00930-40035	引張りバネ		1	
47					
48					
49					
50					
51					
52					
53					
54					
55					

灌水部

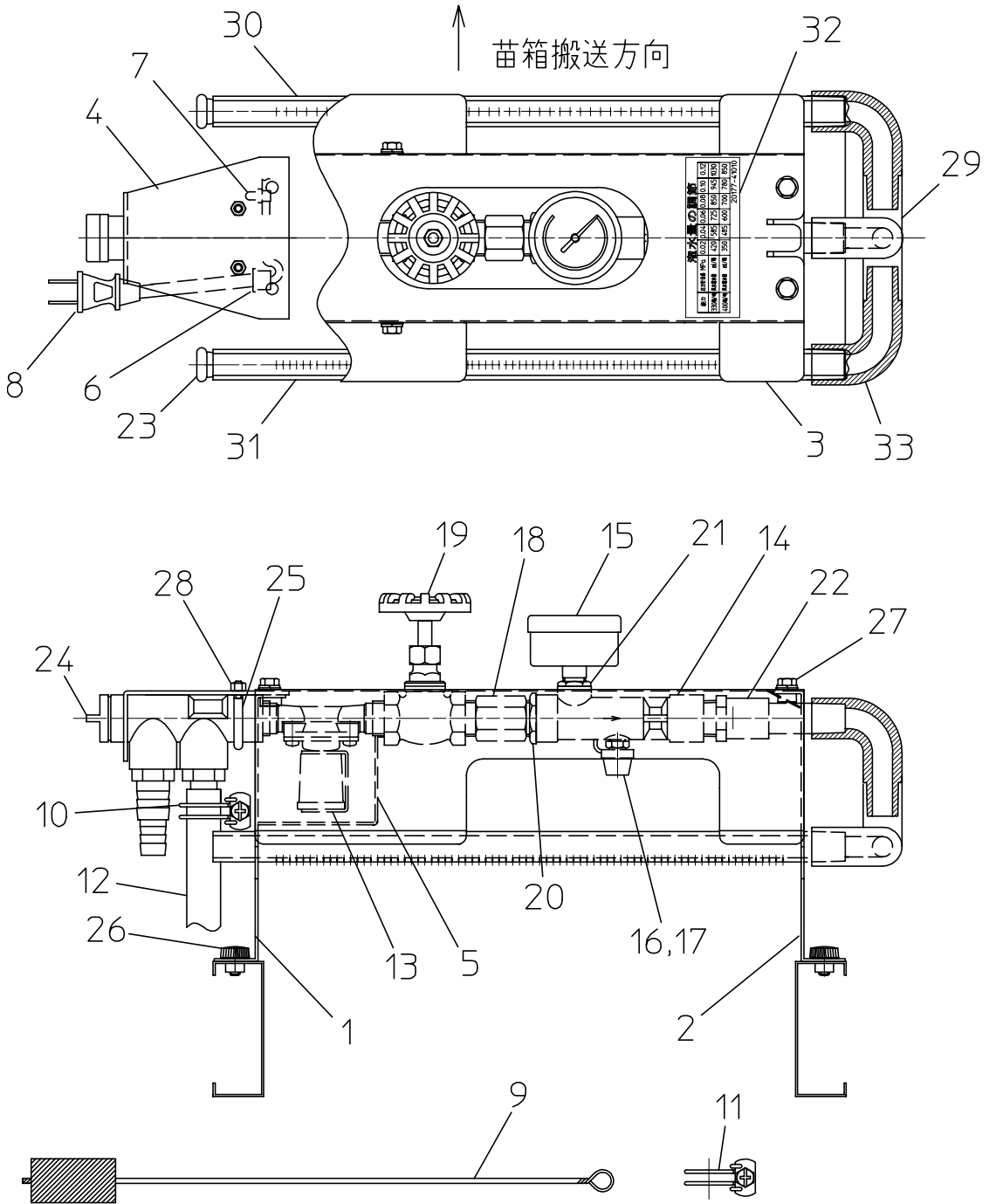

灌水装置 Assy		型式:STH3001		個 数	備 考
図No.	コード	名 称			
1	20070-31540	カンスイ側板A		1	
2	20070-31550	カンスイ側板B		1	
3	20070-31560	カンスイ天板		1	
4	20070-41470	補強板		1	
5	20070-31570	バルブカバー		1	
6	20225-41330	コードブッシュ		1	
7	20033-41400	コートクランプ		1	
8	00980-41630	電源コード(カンスイ)		1	
9	20000-31070	ノズルブラシ		1	
10	06710-12000	ホースバンド		2	φ 20
11	06710-12500	ホースバンド		1	φ 25
12	06600-01560	ビニールホース		1	15×18×600
13	29202-41170	ウォーターバルブ		1	
14	20050-41171	吸込ノズル		1	K-25N
15	20000-42182	圧力計		1	
16	20147-42080	ホースノズル(G1/8)		1	
17	20041-41270	ゴムキャップ		1	
18	20048-42101	六角ニップル		1	
19	20041-41250	グローブバルブ		1	
20	20000-42751	ロックナット		1	
21	20000-42761	ロックナット(B)		1	
22	20070-41480	灌水ノズル		1	
23	20208-45316	ゴム栓		2	
24	20060-30160	減圧弁 Assy		1	
25	29202-41030	Uボルト		1	
26	20000-41910	化粧ネジ		2	
27	20000-41780	バネ平組込六角ボルト		6	M6×12
28	01280-00504	六角袋ナット		2	M5
29	06210-51313	チーズ		1	
30	20147-4032	ノズルパイプ(51-0.6)		1	
31	20147-4031	ノズルパイプ(76-0.7)		1	
32	20177-41010	灌水ラベル		1	
33	20070-31580	エルボ継手(13×13)		3	
34					
35					
36					
37					
38					
39					
40					
41					
42					
43					
44					
45					
46					
47					
48					
49					
50					
51					
52					
53					
54					
55					

土入れホッパー、攪拌部 Assy 型式:STH3001			個 数	備 考
図No.	コード	名 称		
1	20021-41117	オイルレス軸受(B)	2	12×15
2	20048-41840	目盛りマーク	1	
3	20208-41303	オイルレス軸受	4	10×15
4	20028-46114	ソプロケット(15T)	1	
5	20000-41100	モータースプロケット(9T)	1	
6	20000-42230	モータースプロケット(12T)	1	
7	03003-41062	ローラーチェーン	1	
8	20147-31040	駆動シャフト	1	
9	20048-41820	レバーキャップ	1	
10	20133-41030	ゴムタレ(側板)	2	
11	20133-41040	ゴム押え	2	
12	20133-41070	ゴムタレ(後)	1	
13	20126-41170	ゴム押え(後)	1	
14	20147-42040	カクハン羽	2	
15	20147-41160	攪拌スプリング	2	
16	20147-41150	攪拌シャフト	1	
17	20013-41109	ベルト張り金具	2	
18	20005-411	オイルレスベアリング	4	10×13
19	20048-21120	ベルトローラー	2	
20	20048-41620	駆動シャフト	1	
21	20048-41630	従動シャフト	1	
22	20050-41440	連結パイプ	1	
23	20133-41020	ローラー	1	
24	20126-21050	コンベアベルト	1	
25	01504-04020	スプリングピン	2	4×20
26	20013-34204	ハケ完結	1	
27	20000-31050	φ75Vプーリー	1	
28	03511-00032	Vベルト	1	A-32
29	20035-41620	カバー(右)	1	
30	20005-419	丸座	1	T=4
31	01420-01223	ヒラザガネ	3	M12
32	02100-01210	C型止め輪	1	軸用12
33	01110-00416	十字穴付ナベ小ネジ	2	M4×16
34	01200-00403	六角ナット	2	M4
35	01200-00807	六角ナット	4	M8
36	01400-00410	バネザガネ	2	M4
37	01420-01016	ヒラザガネ	5	M10
38	01500-03025	割ピン	3	3×25
39	20048-41830	シャッタープレート	2	
40	20147-31200	シャッター	1	
41				
42				
43				
44				
45				
46				
47				
48				
49				
50				
51				
52				
53				
54				
55				

駆動部

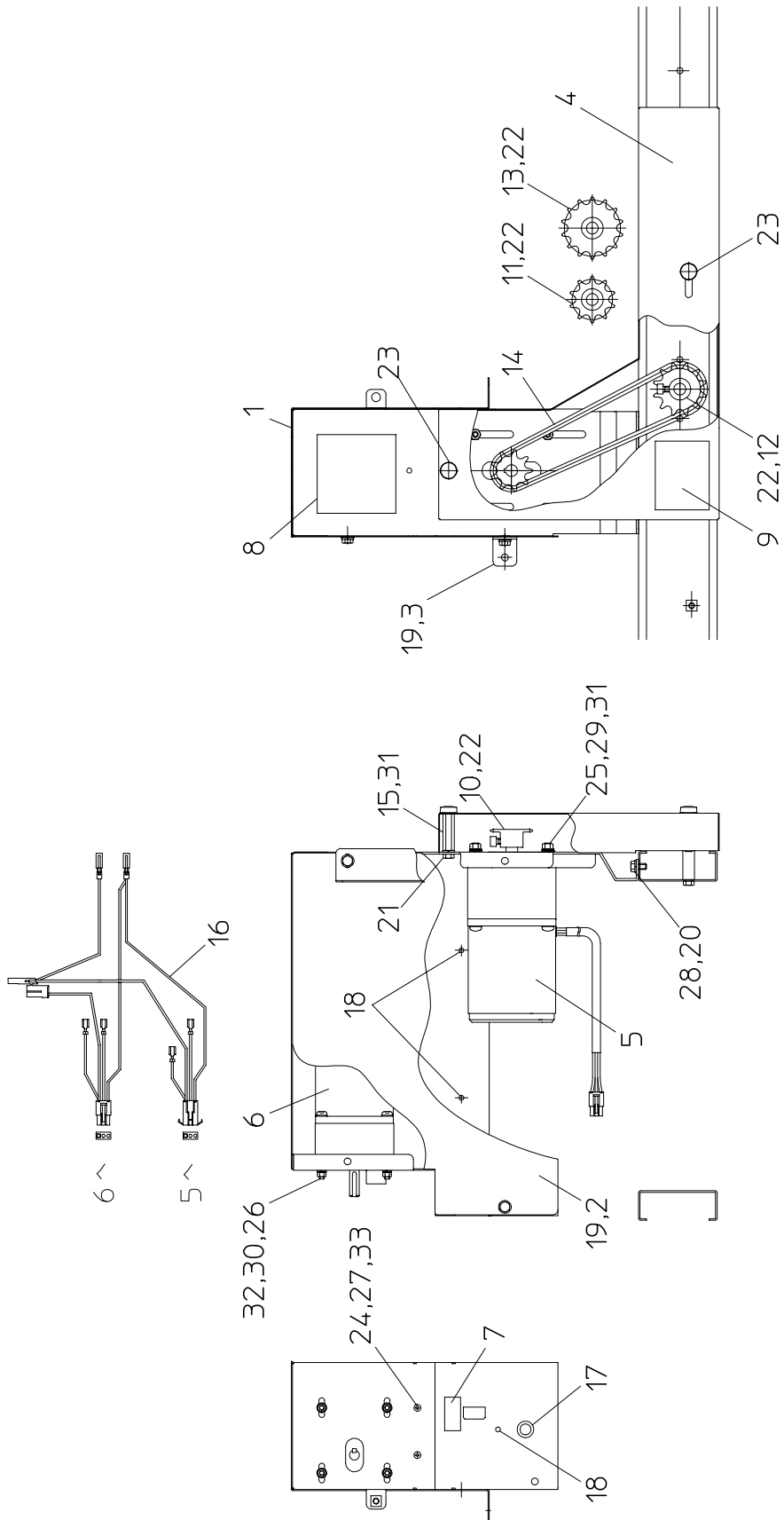

土入れ駆動部 Assy		型式:STH3001		個 数	備 考
図No.	コード	名 称			
1	20177-21040	モーターベース		1	
2	20177-31310	モーターベースカバー		1	
3	20177-41520	トレイ供給前板ブラケット		1	
4	20177-21050	駆動部カバー		1	
5	20304-31860	ギヤードモーター		1	40W 1/30
6	20177-31300	ギヤードモーター		1	25W 1/75
7	20177-41140	ミニコンラベル		1	
8	20177-41020	セルトレイ供給ラベル		1	
9	20177-41450	能力切換えラベル		1	
10	20208-43214	モーター sprocket (9T)		1	
11	20000-42250	sprocket (10T)		1	400箱/時 50Hz
12	20000-41040	sprocket (12T)		1	330 (50Hz), 400 (60Hz) 箱/時
13	20028-46114	sprocket (15T)		1	330箱/時 60Hz
14	03003-41040	ローラーチェーン		1	
15	20035-41170	支柱B		1	L=37
16	00980-31190	土入れ攪拌コード		1	
17	20225-41330	コードブッシュ		1	11×14
18	00980-41210	プッシュマウントタイ(B)		3	
19	20000-41780	バネ平組込六角ボルト		4	M6×12
20	20000-41730	バネ組込六角ボルト		2	M6×12
21	01000-00612	六角ボルト		1	M6×12
22	01010-10612	六角穴付ボルト		4	M6×12
23	20000-41910	化粧ネジ		2	M6×10
24	01110-00412	十字穴付ナベ小ネジ		2	M4×12
25	01200-00605	六角ナット		4	M6
26	01200-00504	六角ナット		4	M5
27	01200-00432	六角ナット		2	M4
28	20033-41010	オビナット		1	
29	01421-00610	ヒラザガネ		4	M6
30	01421-00508	ヒラザガネ		4	M5
31	01400-00615	バネザガネ		5	M6
32	01400-00513	バネザガネ		4	M5
33	01400-00410	バネザガネ		2	M4
34					
35					
36					
37					
38					
39					
40					
41					
42					
43					
44					
45					
46					
47					
48					
49					
50					
51					
52					
53					
54					
55					

その他

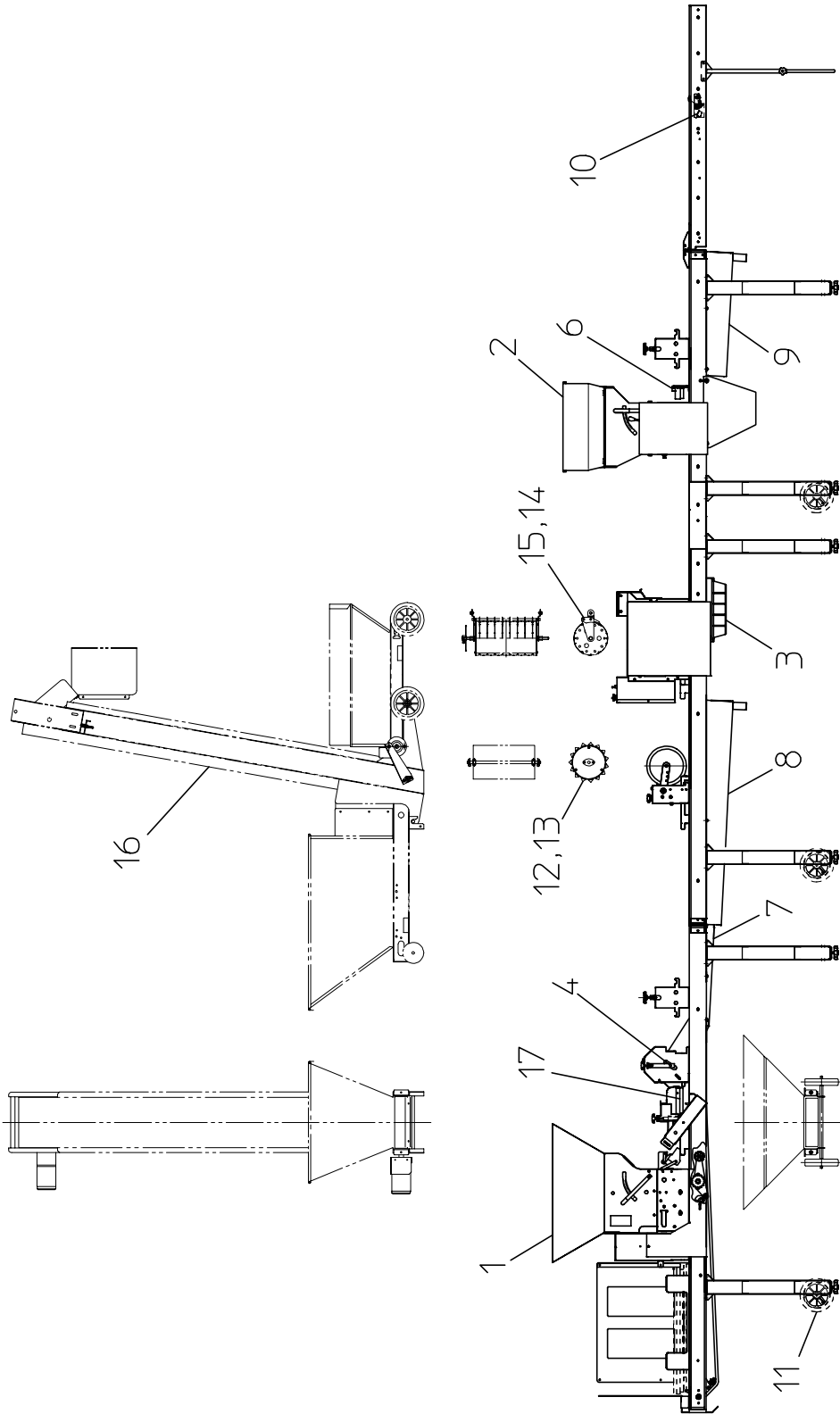

その他		型式:STH3001		個 数	備 考
図No.	コード	名 称			
1	20177-21030	補助ホッパー		1	
2	20059-21031	補助ホッパー(F)		1	
3	20041-31100	モミ受けカゴ		1	
4	20174-31730	回転ブラシ		1	
5	20000-41320	オイルレスベアリング		2	10×13 白
6	20050-21010	Vゴム		1	
7	20177-21141	水受けA		1	
8	20177-21151	水受けB		1	
9	20177-21161	水受けC		1	
10	00980-42370	マイクロスイッチ(L-1)		1	低電流仕様
11	29222-20041	キャスター CR-10 II		(3)	オプション
12	20177-30190	セル鎮圧ローラー(25) Assy		(1)	オプション
13	20177-30200	セル鎮圧ローラー(30) Assy		(1)	オプション
14	20177-30210	播種ローラー(25) Assy		(1)	オプション
15	20177-30220	播種ローラー(30) Assy		(1)	オプション
16	20304-00090	ミニコン SCS-21B II K		(1)	オプション
17	20177-31170	平ブラシ		2	
18					
19					
20					
21					
22					
23					
24					
25					
26					
27					
28					
29					
30					
31					
32					
33					
34					
35					
36					
37					
38					
39					
40					
41					
42					
43					
44					
45					
46					
47					
48					
49					
50					
51					
52					
53					
54					
55					

実り豊かな明日をひらく

株式会社スズテック

〒321-0905 宇都宮市平出工業団地 44-3
代表／TEL. 028(664)1111 FAX. 028(662)5592
URL. <http://www.suzutec.co.jp>

20177-41460-1