

# TR-50

## 11. パーツリスト

様

踏板ASSY

株式会社スズテック

TEL 028-664-1111

FAX 028-662-5592

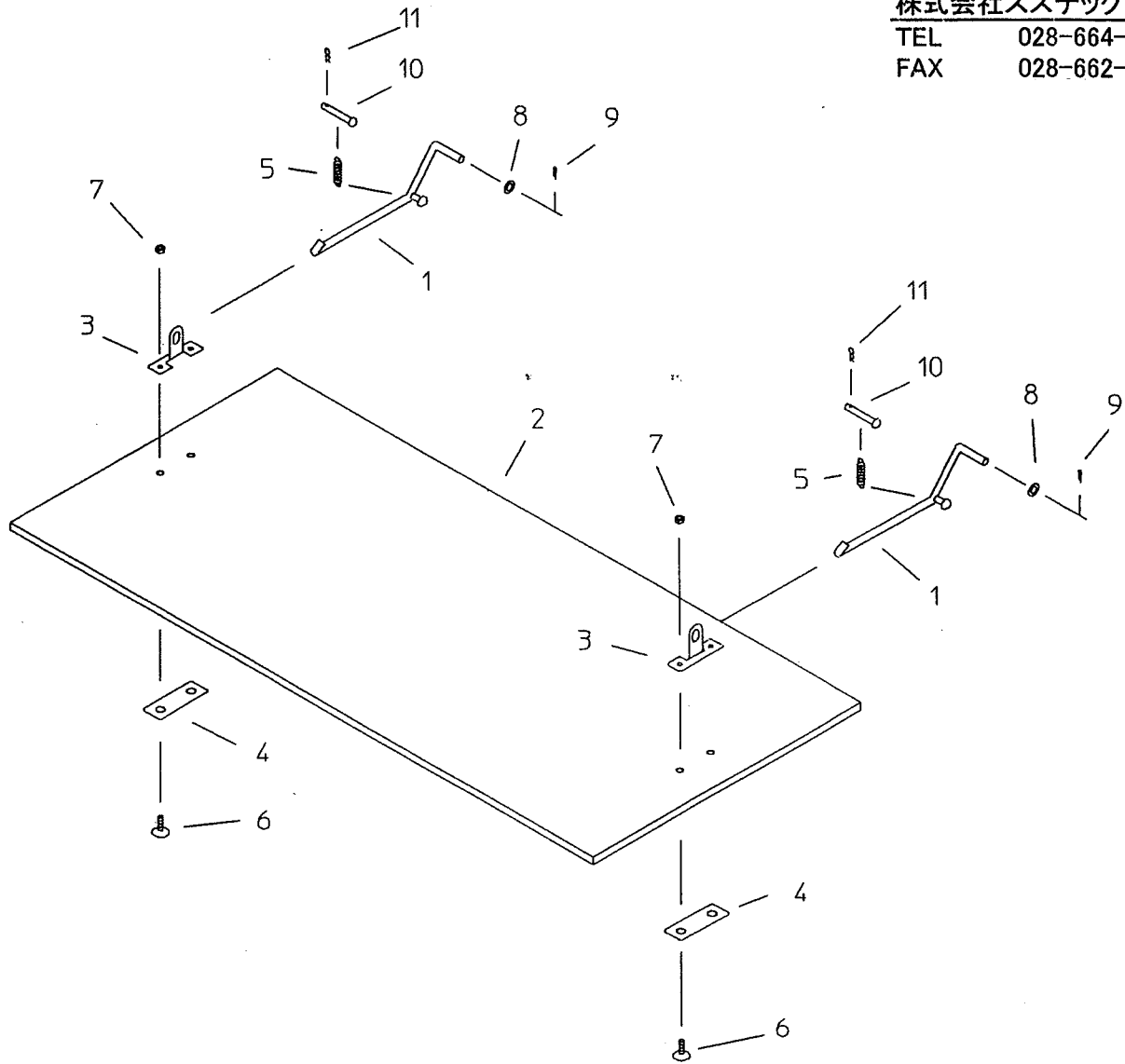

等号	コード	名称	個数	寸法
1	20407-31390	踏板アーム	2	
2	20407-31400	踏板	1	
3	20407-41530	踏板取付金具	2	
4	20407-41540	アテ板	2	
5	00930-40015	引張バネ	2	
6	01111-00630	十字穴付サラ小ネジ	4	M6×30
7	01250-00606	座付ナット	4	M6
8	01420-01223	平座金	2	M12
9	01500-03015	割ピン	2	φ3×15
10	01501-01023	Rピン	2	φ10
11	01506-01055	丸頭ピン	2	φ10×55

TR-50

様

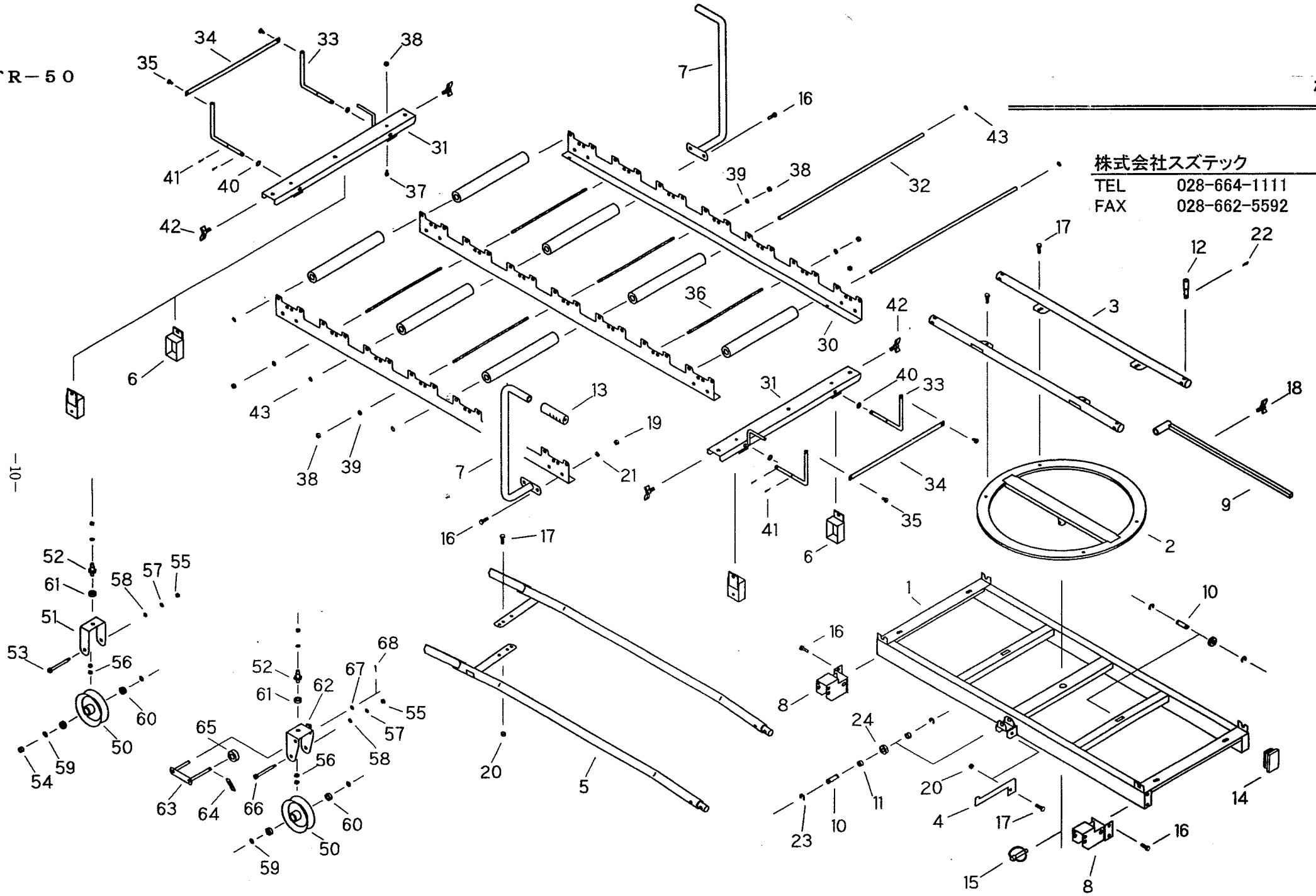

-10-

## TR-50

等号	コード	名称	個数	寸法	等号	コード	名称	個数	寸法
1	20407-21111	フレーム	1		35	20007-409	段付ネジ	4	
2	20407-31210	ターンテーブル	1		36	20013-41101	レールストッパーボルト	14	
3	20407-31220	レール	2		37	20000-41760	バネ座金組込六角ボルト	6	M8×14
4	20407-31240	板受ケ	2		38	01200-00807	六角ナット	34	M8
5	20407-31250	レール (B)	L1, R1		39	01400-00820	バネ座金	28	M8
6	20407-31310	スペーサー (70 mm)	4		40	01420-01016	平座金	8	M10
7	20407-31370	ハンドル	2		41	01500-03020	割ピン	8	φ3×20
8	20407-31410	踏板取付金具	L1, R1		42	01020-00820	チョウボルト	4	M8×20
9	20407-41170	ストップレバー	1		43		プッシュナット	28	φ10
10	20407-41430	ベアリング軸	4						
11	20407-41440	カラー (ベアリング)	4		50	20409-31051	車輪 (自在)	4	
12	20407-41510	ピン	4		51	20409-41010	車輪取付金具	3	
13	53201-41116	ニギリ	2		52	20409-41040	軸 (自在)	4	
14	53201-41132	角パイプ打込キャップ 大	2		53	90008-41240	六角穴付ボルト	3	
15	13205-45142	セットピン	1	φ6	54	90008-42110	カラー (車輪)	3	
16	20000-41760	バネ座金組込六角ボルト	12	M8×14	55	01200-00605	六角ナット	4	M6
17	20000-42010	バネ平座金組込六角ボルト	8	M6×16	56	01220-00805	六角ナット	8	M8 3種
18	01020-00615	チョウボルト	1	M6×15	57	01400-00620	バネ座金	4	M6
19	01200-00807	六角ナット	8	M8	58	01421-00610	平座金	4	M6
20	01250-00606	座付ナット	4	M6	59	02101-02210	C型止メ輪	8	穴φ22
21	01400-00820	バネ座金	4	M8	60	02202-00608	ベアリング	8	#608UU
22	01501-01023	Rピン	4	φ10	61	02220-51101	平面座スラスト玉軸受	4	51101
23	02110-01010	E型止メ輪	8	φ10	62	20407-31340	車輪取付金具 (ブレーキ付)	1	
24	02202-06001	ベアリング	4	#6001UU	63	20407-31350	ブレーキレバー	1	
					64	00930-40015	引張バネ	1	
30	20407-21120	L型フレーム	3		65	20004-409	搬送ゴムローラー	1	
31	20407-21130	ステー	L1, R1		66	90018-41050	六角穴付ボルト	1	
32	20407-41460	ローラーシャフト	14		67	01420-01016	平座金	1	M10
33	20407-41470	ストップレバー	4		68	01500-03020	割ピン	1	φ3×20
34	20407-41480	連結板	2						