

11. パーツリスト

SCS28P 本体部

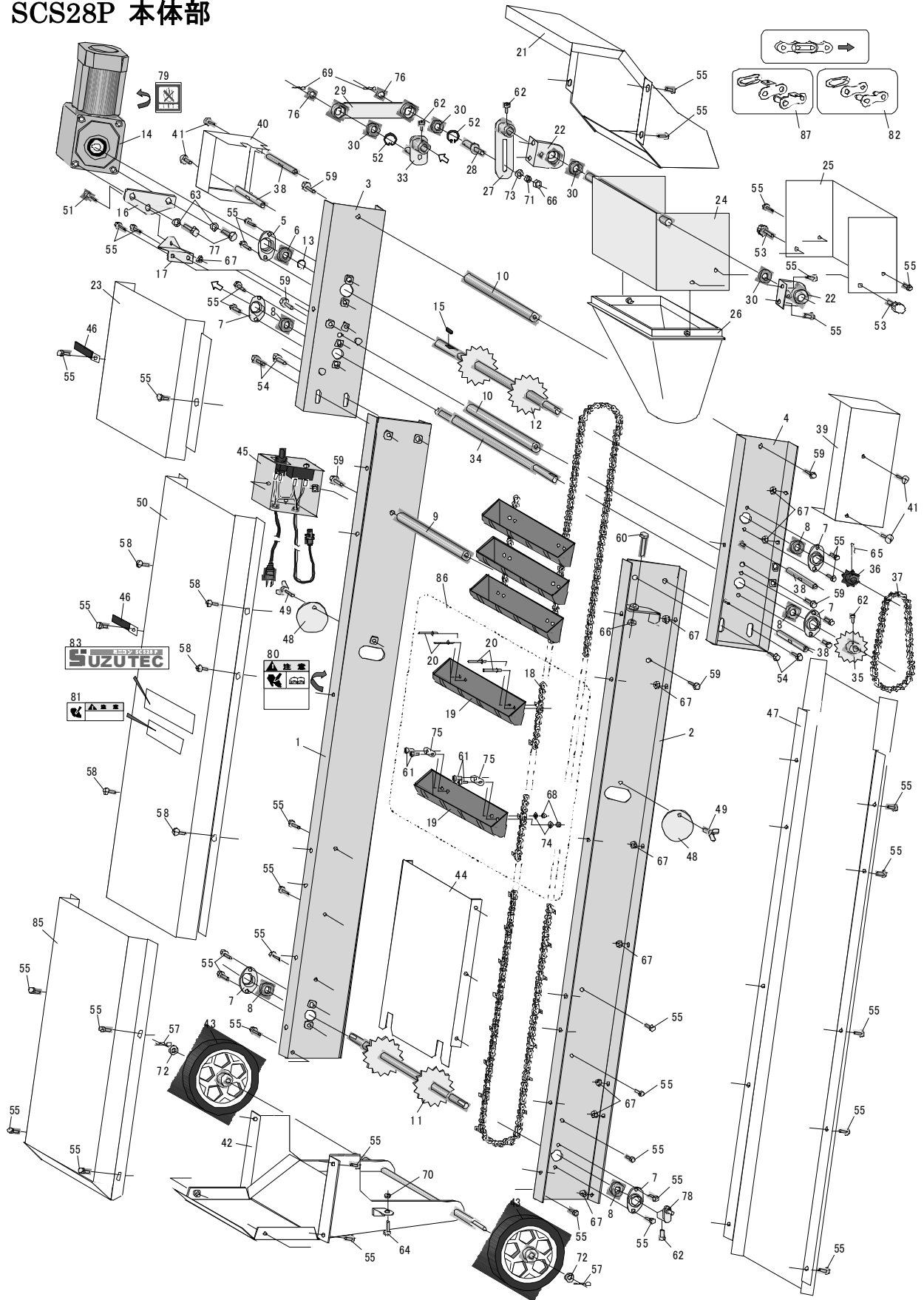

SCS28NP 本体部

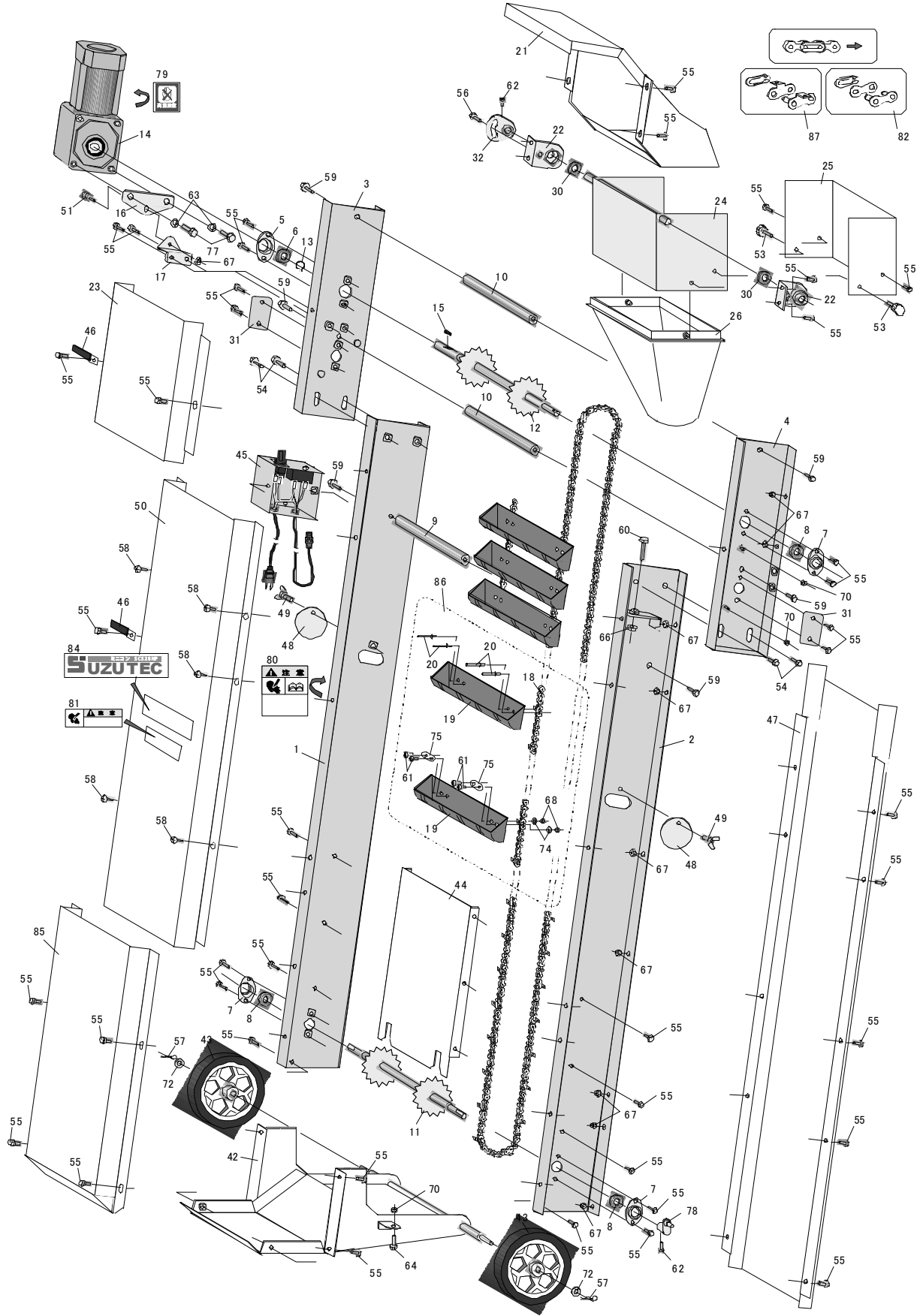

No.	コード	名称	個数		備考
			28P	28NP	
1	20326-21060	フレームA左	1	1	
2	20326-21070	フレームA右	1	1	
3	20326-31221	フレームB左	1	1	
4	20326-31231	フレームB右	1	1	
5	20134-41110	ヘアリングケース(A)	1	1	
6	02202-06002	ホールヘアリング	1	1	6002UU
7	20134-41120	ヘアリングケース(B)	5	3	
8	02202-06001	ホールヘアリング	5	3	6001UU
9	20326-41120	連結棒	1	1	
10	20326-41130	連結棒B	2	2	
11	20326-31620	シャフト従動	1	1	
12	20326-31630	駆動シャフト	1	1	
13	02100-01510	C型止め輪	1	1	軸用 15
14	20326-31950	中空軸キヤモーター(90W)	1	1	90W 1/25
15	02002-00520	平行キー	1	1	5×5×20
16	20326-41140	モーターブラケットA	1	1	
17	20326-41170	モーターブラケットB	1	1	
18	20326-31720	K17アタッチ付チェーン	2	2	
19	20326-21160	ハケット	41	41	
20	01620-33208	ブライントリベット(丸)	160	160	
21	20326-31730	排出口	1	1	
22	20326-41500	ブラケット	2	2	
23	20326-31910	カバー前(上)	1	1	
24	20326-31290	可動口	1	1	
25	20326-31300	排出口上板	1	1	
26	20326-31311	延長口	1	1	
27	20326-41160	偏心カムB	1		
28	20326-41420	支点ピン	1		
29	20326-41410	揺動リンク	1		
30	02202-06000	ホールヘアリング	4	2	6000UU
31	20326-41491	フサギ板		2	
32	20326-41360	角度固定板		1	
33	20326-41200	偏心カムA	1		
34	20326-41210	排出口駆動軸	1		
35	20000-41050	スプロケット(18T)	1		18T 12M
36	20307-41680	スプロケット(9T)	1		9T 12P
37	03003-41036	ローラーチェーン	1		#410 36L
38	20147-42150	支柱(67)	4		M6×67
39	20326-31320	カバーL	1		
40	20326-31330	カバーR	1		

No.	コード	名称	個数		備考
			28P	28NP	
41	01114-00610	十字穴付トラス小ネジ	4	4	M6×10
42	20326-21140	フレーム下	1	1	
43	20326-31710	シャリン	2	2	
44	20326-31340	シャハイ板	1	1	
45	20326-31930	スイッチボックスComp.	1	1	
46	20022-44112	コート押エ	2	2	
47	20326-31370	後カバー	1	1	
48	20304-41220	フタ	2	2	
49	01020-90610	チョウホルト	2	2	M6×10
50	20326-21180	カバー前(中央)	1	1	
51	20007-409	段付ネジ	1	1	M6×3.3
52	02101-02612	C型止め輪	2		穴用 26
53	20000-43000	化粧ネジ	2	2	M6×15 つまみ大
54	20000-41750	バネ平組込六角ボルト	4	4	M8×16
55	20000-42010	バネ平組込六角ボルト	53	53	M6×16
56	20000-41780	バネ平組込六角ボルト		1	M6×12
57	01501-01023	REピン	2	2	10
58	01110-00610	十字穴付ナハ小ネジ	5	5	M6×10
59	20000-41760	バネ組込六角ボルト	6	6	M8×14
60	01000-00850	六角ボルト	2	2	M8×50
61	01010-10312	六角穴付ボルト	4	4	M3×12
62	01010-10612	六角穴付ボルト	4	2	M6×12
63	01400-01025	バネサガネ	2	2	M10
64	01000-00630	六角ボルト	2	2	M6×30
65	20000-41380	REピン	1		
66	01200-00807	六角ナット	3	2	M8
67	01250-00606	座付ナット	20	20	M6
68	01200-00303	六角ナット	4	4	M3
69	01501-00918	REピン	2		φ9
70	01200-00605	六角ナット	2	6	M6
71	01400-00820	バネサガネ	1		M8
72	01420-01016	ヒラサガネ	2	2	M10
73	01421-00816	ヒラサガネ	1		M8
74	20326-41290	ルトロックワッシャー	4	4	M3
75	20326-41570	スベサ	2	2	
76	20701-41710	カラ(4)	2	2	2.5×10.5×15
77	01000-01020	六角ボルト	2	2	M10×20
78	20326-41430	アーム	1	1	
79	20304-41720	高温注意マーク	1	1	
80	00992-40120	注意ラベル CL-9	1	1	

No.	コード	名称	個数		備考
			28P	28NP	
81	00992-40040	注意ラベル CL-3	1	1	
82	03001-41100	継手	1	1	
83	20326-31980	型式ラベル	1		
84	20326-31990	型式ラベル		1	
85	20236-32090	フタ	1	1	
86	20326-B0020	チェーンバケット仕組	1	1	
87	03001-41102	継手(K1)	1	1	
88					
89					
90					
91					
92					
93					
94					
95					
96					
97					
98					
99					
100					
101					
102					
103					
104					
105					
106					
107					
108					
109					
110					
111					
112					
113					
114					
115					
116					
117					
118					
119					
120					

No.	コード	名称	個数		備考
121					
122					
123					
124					
125					
126					
127					
128					
129					
130					
131					
132					
133					
134					
135					
136					
137					
138					
139					
140					
141					
142					
143					
144					
145					
146					
147					
148					
149					
150					
151					
152					
153					
154					
155					
156					
157					
158					
159					
160					

SCS28P·SCS28NP 回收装置

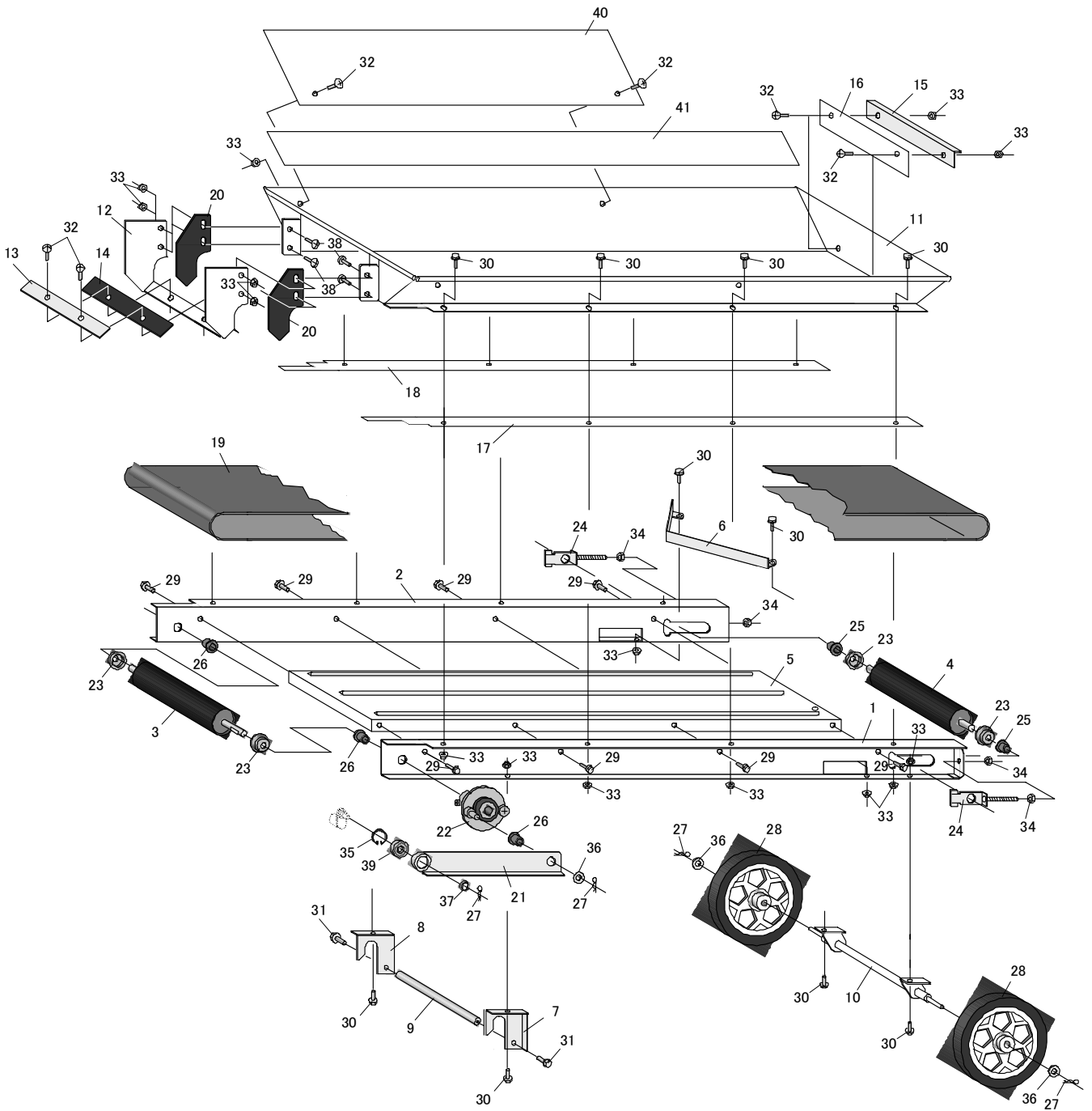

No.	コード	名称	個数		備考
			28P	28NP	
1	20326-32040	フレームL	1	1	
2	20326-32050	フレームR	1	1	
3	20326-31390	駆動ローラー	1	1	
4	20326-31400	従動ローラー	1	1	
5	20326-31970	ベルト受板	1	1	
6	20326-31420	スクレッパー	1	1	
7	20304-41370-L	脚(前)(左)	1	1	
8	20304-41370-R	脚(前)(右)	1	1	
9	20326-41230	間隔パイプ	1	1	
10	20326-31810	車輪取付金具	1	1	
11	20326-21190	土受ホッパー	1	1	
12	20326-31440	ゴムカバー取付板	1	1	
13	20326-41270	カバー押エ	1	1	
14	20326-41260	カバーゴム	1	1	
15	20326-41240	カバー押エ(後)	1	1	
16	20326-41250	ベルトカバー(後)	1	1	
17	20326-32020	ベルトカバー側 L	1	1	
18	20326-32030	ベルトカバー側 R	1	1	
19	20326-41600	ベルト	1	1	
20	20320-41230	ゴムカバー(側)	2	2	
21	20326-31781	リンクアーム	1	1	
22	20304-30200	フリーホイールAssy	1	1	
23	20025-45112	タール受	4	4	
24	20013-41109	ベルト張り金具	2	2	
25	20005-411	オイルレスベアリング	2	2	10×13
26	20208-41303	オイル軸受	3	3	10×15
27	01501-00918	Rピン	4	4	φ9
28	20326-31710	シャリン	2	2	
29	20000-41730	ハネ座金組込六角ボルト	6	6	M6×12
30	20000-42010	ハネ平組込六角ボルト	14	14	M6×16
31	20000-41760	ハネ座金組込六角ボルト	2	2	M8×14
32	01114-00612	十字穴付トラス小ネジ	8	8	M6×12
33	01250-00606	座金付ナット	20	20	M6
34	01200-00807	六角ナット	4	4	M8
35	02101-02612	C型止メ輪	1	1	穴用 呼び26
36	20208-42303	スパーサー	4	4	0.8×10.5×18
37	20701-41710	カラー(4)	1	1	2.5×10.5×15
38	01114-00615	十字穴付トラス小ネジ	4	4	M6×15
39	02202-06000	ボールベアリング	1	1	6000UU
40	20326-32060	増し枠	2	2	

No.	コード	名称	個数		備考
			28P	28NP	
41	20326-41610	ゴムタレ	2	2	
42					
43					
44					
45					
46					
47					
48					
49					
50					
51					
52					
53					
54					
55					
56					
57					
58					
59					
60					
61					
62					
63					
64					
65					
66					
67					
68					
69					
70					
71					
72					
73					
74					
75					
76					
77					
78					
79					
80					

SCS28P・SCS28NP 投入ホッパー

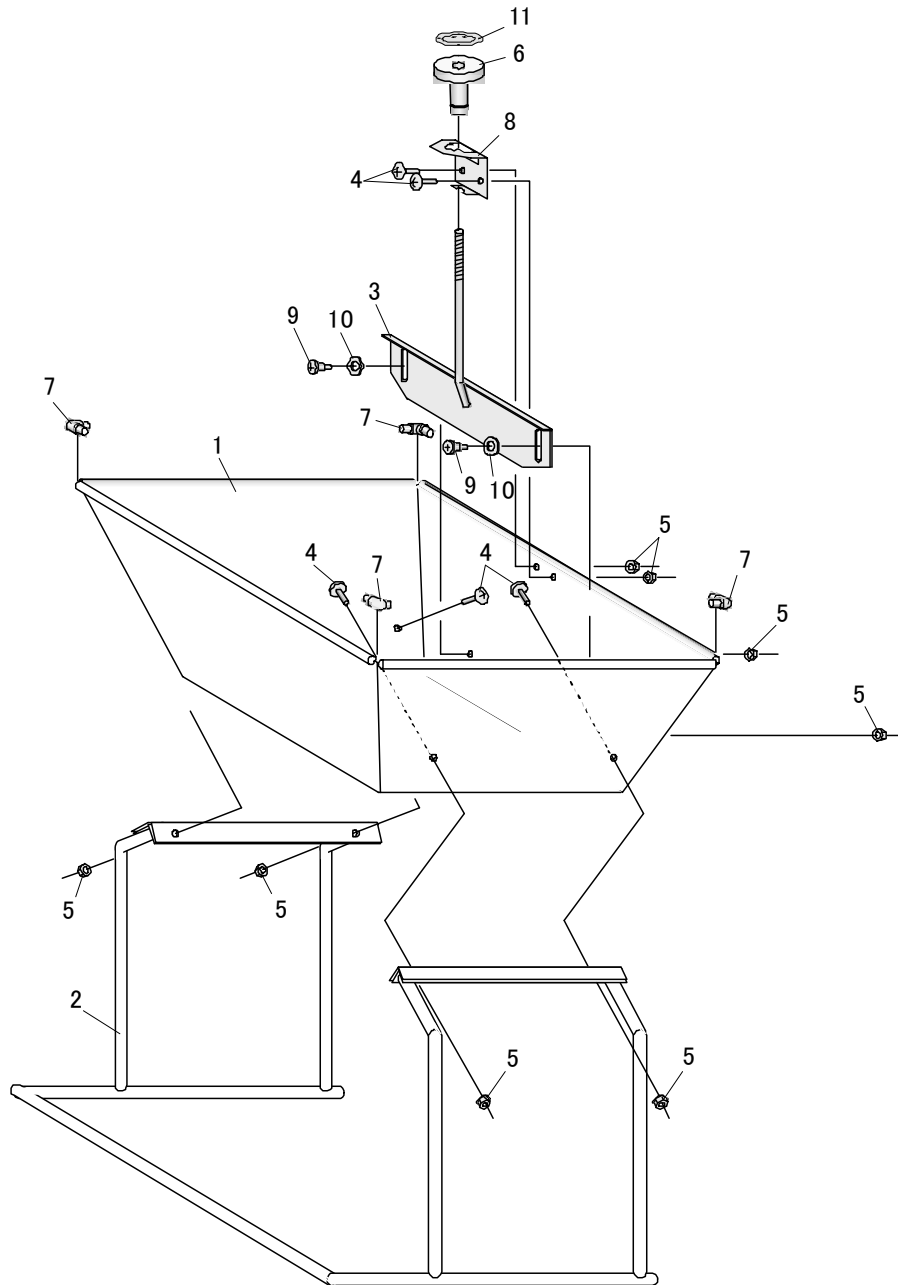

No.	コード	名称	個数		備考
			28N	28NP	
1	20326-21200	投入ホッパー	1	1	
2	20326-32100	ホッパースタンド	1	1	
3	20326-32070	シャッター	1	1	
4	01114-00612	十字穴付トラス小ネジ	6	6	M6×12
5	01250-00606	座付ナット	8	8	M6
6	20030-44138	調節ハンドル	1	1	
7	20000-41690	コーナーゴム	4	4	
8	20326-32080	調節ハンドル受金具	1	1	
9	20041-41700	段付ネジ(5)	2	2	
10	01421-00816	ヒラサガネ	1	1	
11	20141-41850	モミ増減マーク	1	1	
12					
13					
14					
15					
16					
17					
18					
19					
20					
21					
22					
23					
24					
25					
26					
27					
28					
29					
30					
31					
32					
33					
34					
35					
36					
37					
38					
39					
40					

No.	コード	名称	個数		備考
			28N	28NP	
41					
42					
43					
44					
45					
46					
47					
48					
49					
50					
51					
52					
53					
54					
55					
56					
57					
58					
59					
60					
61					
62					
63					
64					
65					
66					
67					
68					
69					
70					
71					
72					
73					
74					
75					
76					
77					
78					
79					
80					