

取扱説明書

すき間スイッチ

SMS1





当製品を安全に、また正しくお使いいただくために必ず本取扱説明書をお読みください。誤った使い方をすると、事故を引き起こすおそれがあります。

お読みになった後も必ず製品に近接して保存してください。

すき間スイッチ SMS1 を お買い上げいただき、ありがとうございます。

はじめに

- この取扱説明書は、すき間スイッチ SMS1 の取扱方法と使用上の注意事項について記載してあります。ご使用前には必ず、この取扱説明書を熟知するまでお読みの上、正しくお取扱いただき最良の状態でご使用ください。
- お読みになった後も必ず製品に近接して保存してください。
- 製品を貸与または譲渡される場合は、この取扱説明書を製品に添付してお渡しください。
- この取扱説明書を紛失または損傷された場合、速やかに当社にご注文ください。
- なお、品質・性能向上あるいは安全上、使用部品の変更を行うことがあります。その際には、本書の内容及び写真・イラストなどの一部が、本機と一致しない場合がありますので、ご了承ください。
- ご不明なことやお気付きのことがございましたら、お買い上げいただきましたお店、またはお近くの特約店・販売店・JAにご相談ください。
-  マークは、安全上特に重要な項目ですので、必ずお守りください。
- 「安全上のご注意」をご使用前に必ずお読みください。
-  二次元コードから調整方法など製品に関する動画をご覧いただけます。

目 次

はじめに

1. 安全上のご注意	3
2. 使用上のご注意	4
3. 本機の使用目的について	4
4. 各部の名称	5
5. 仕様	5
6. 付属品一覧	5
7. 作業前の準備	6
8. 使い方	7
9. 手入れ・保管上のご注意	8
10. 故障の診断と処置	8

1. 安全上のご注意

ここに示した注意事項は製品を安全にお使いいただき、危害や損害を未然に防止するためのものです。ご使用前にお読みいただき、必ずお守りください。









 警告	取扱いを誤った場合、死亡または重傷を負うおそれがあります
---	------------------------------

 注意	取扱いを誤った場合、傷害または物的損害が発生するおそれがあります
---	----------------------------------

	してはいけないことを示します
---	----------------



	必ずしなければいけないことを示します
---	--------------------

取扱いについて

 注意	
	異常、故障時には使用を中止する 故障や破損、事故の原因になります
	改造をしない 故障や破損、事故の原因になります
	他製品のアタッチメントや誤った部品は取付けない 故障や破損、事故の原因になります
	他人に貸す場合は、取扱い方法をよく説明し取扱説明書をよく読むよう指導する また、取扱い方法を十分に理解していない人には本機を貸さない 事故の原因になります
	次のときには本機を使用しない ・ 過労・病気・薬物の影響、その他の理由により作業に集中できないとき ・ 酒類を飲んだとき ・ 妊娠しているとき ・ 18才未満の人 事故の原因になります
	作業に適した服装をする 袖や裾の締まりのよい服装をしてください 手ぬぐいやタオルを頭や首に巻いて作業しないでください 回転部に巻き込まれ事故の原因になります
	2人以上で作業する時は、お互いに合図しながら機械を始動する 事故の原因になります
	動いているすべての部品に手を近づけない ケガや事故の原因になります



手入れ・保管について

注意

	点検・整備を行う 機械を使用する前後には必ず点検・整備を行ってください ケガや事故、機械の故障の原因になります
	電機部品には絶対に水をかけない ケガや事故、機械の故障の原因になります

使用環境について

警告

	子供には充分注意し、本機に近づけない ケガの原因になります
	次のような場所では使用しない 不安定な場所/傾いた場所/水のかかる場所/火器の近く

2. 使用上のご注意

- (1) 育苗箱は**同じ種類のもので統一**してください。
- (2) 育苗箱は**(ソリ)(ネジレ)のないもの**をご使用ください。
- (3) 育苗箱に種類がある場合は**種類ごとに仕分け、再調整**をしてからお使いください。
- (4) 搬送方向とは**反対に育苗箱を引き抜かない**でください。故障の原因となります。
- (5) 本機は機構上、最後の育苗箱のふちは**播種を正常に停止**することができません。
- (6) 搬送中の育苗箱の前後に**すき間があくと正常に停止**することができません。
- (7) 本機は育苗箱のふちにのる種もみの量を**減らす機械**です。

3. 本機の使用目的について

本機は播種作業時の育苗箱のふちにのる種もみの量を軽減する機械としてご使用ください。
使用目的以外の作業や改造などは、決して行わないでください。

4.各部の名称

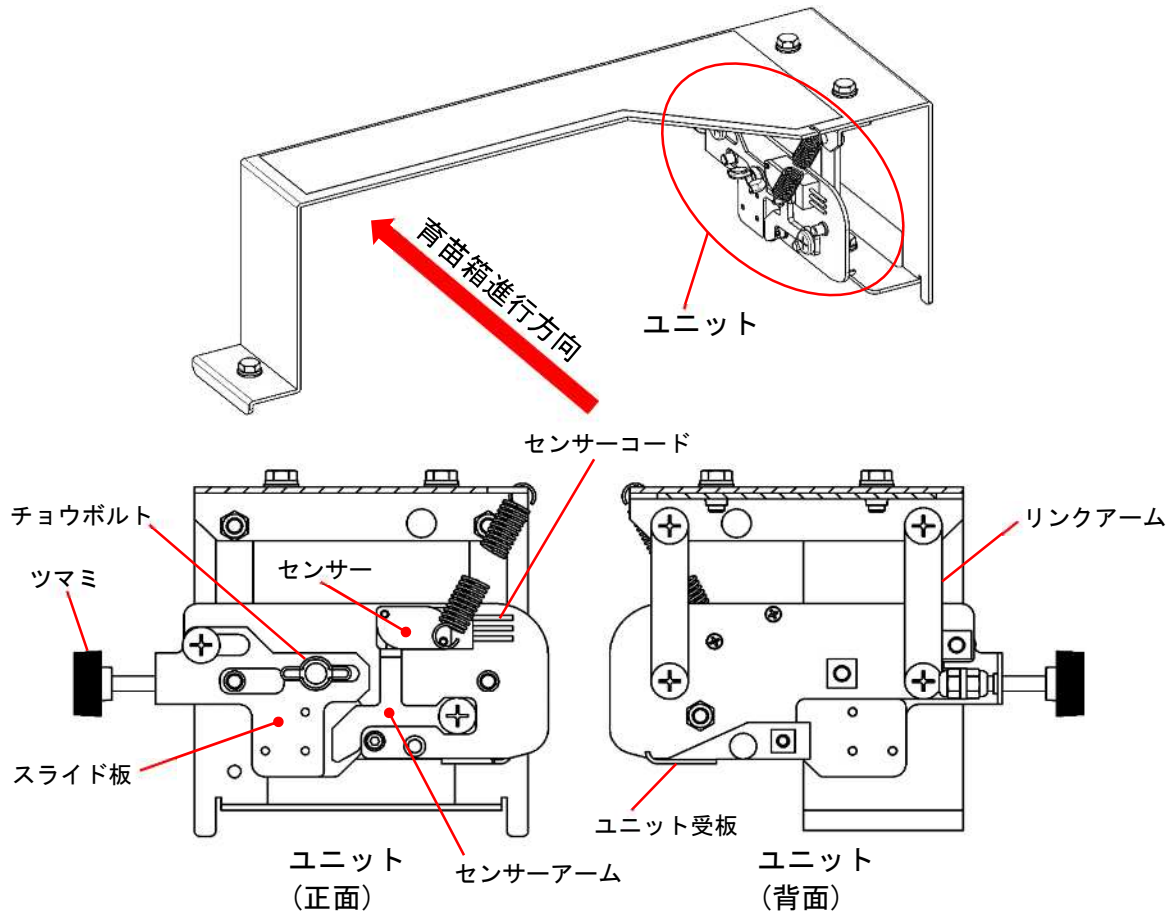

5.仕様

型式	SMS1	
機体寸法	全長	170mm
	全幅	380mm
	全高	142mm
重量	2kg	
適応型式	播種機：TRK4000	

6.付属品一覧

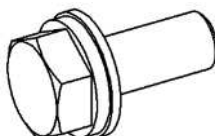
	イラスト	名称	個数	組付参照ページ
A		バネ平組込六角ボルト (M6×12)	2	P.6 7.1 播種機への組付
B		取扱説明書	1	

7. 作業前の準備

7.1 播種機への組付

すき間スイッチをバネ平組込六角ボルトで播種機へ固定します。
本機の取付穴は、播種部から育苗箱約1箱分の距離(約600mm)にあります。

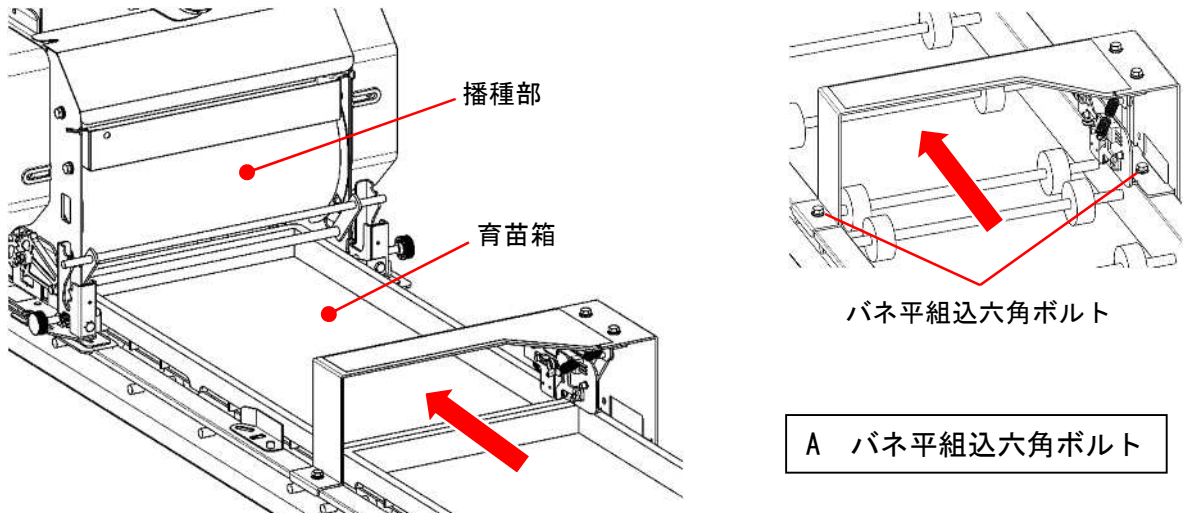

7.2 ユニットを育苗箱のサイズに合わせ調節

ユニット受板が育苗箱の長手方向のふちに5mm程度のっいているか確認してください。
のっいていない場合は以下の調節をしてください。(長穴の切欠き部、初期位置)

バネ平組込六角ボルトを緩め、育苗箱のふちにユニット受板が脱落しないようのせ、固定します。

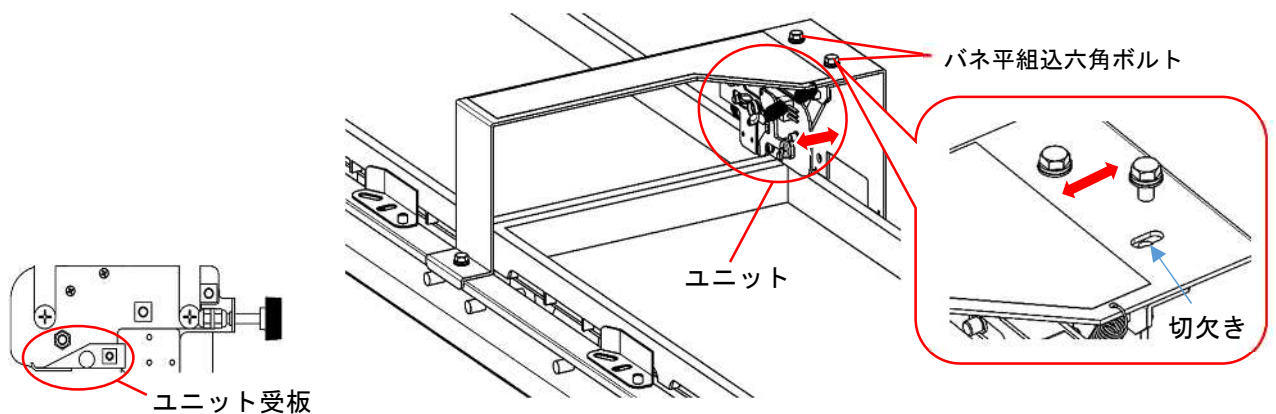

7.3 センサーコードを播種部に接続

本機から播種部のコントローラー下へ、センサーコードを接続します。



8. 使い方

- (1) 播種を停止する始めの位置 (播き終わりの位置) に播種部をスライドして合わせます。
 - (2) 播種停止幅 (播かない幅) をツマミを回して調節します。
- 詳細は図を参照してください。

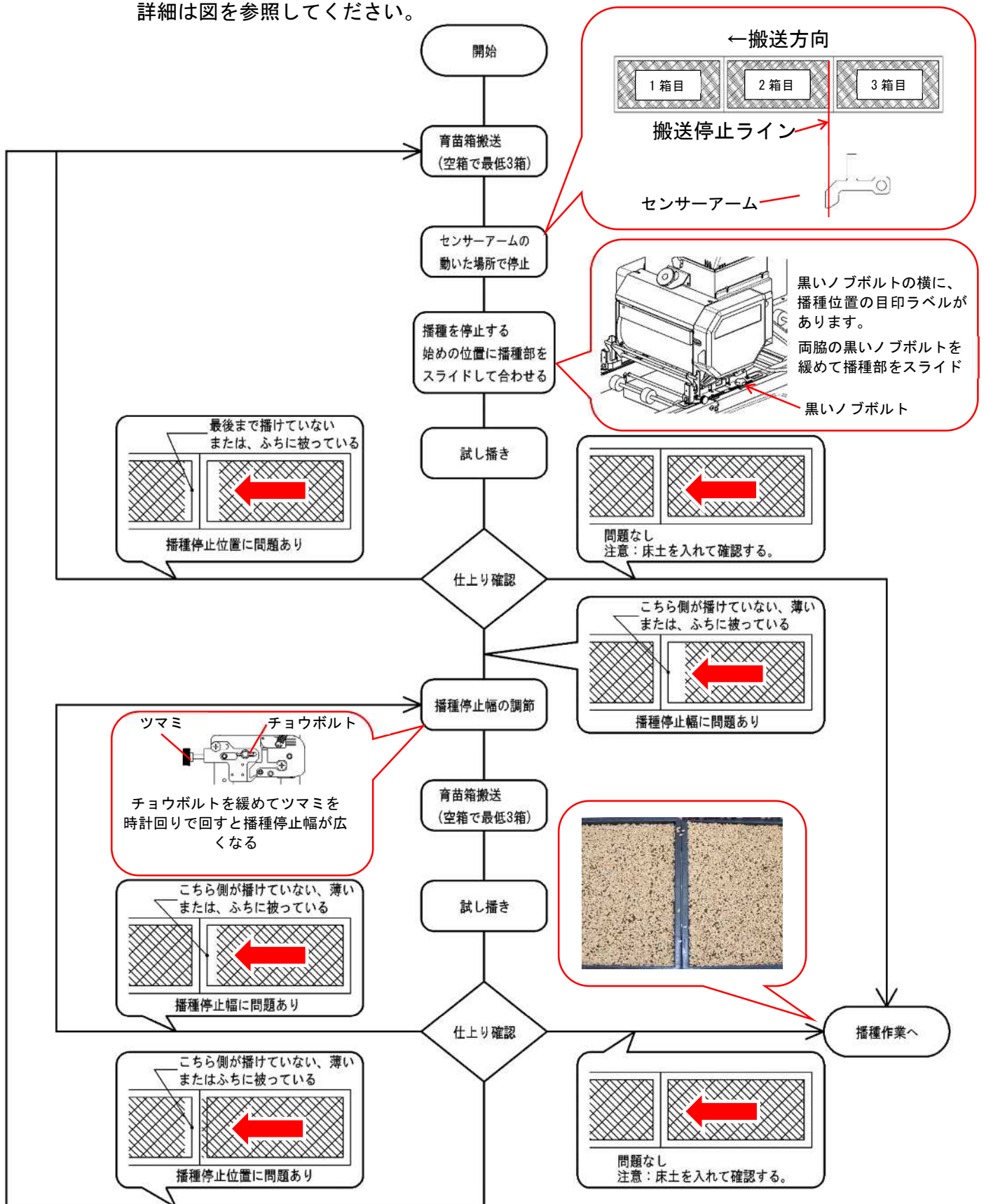

9. 手入れ・保管上のご注意

本機の可動部へ注油をしてください。
汚れ等で動きが悪くなった場合は、ブラシ等で汚れを取り除いてください。
水洗いをする場合は洗う部品を外し、よく乾燥してから組付けてください。

10. 故障の診断と処置

使用中に異常が生じた場合は、修理を依頼される前に本書をよくお読みのうえ、以下の点を確認してください。

症状	原因	処置
育苗箱を搬送しても播種が止まらない。	・ センサーコードが接続されていない。 → ・ センサーコードが断線している。 →	・ 7.3を参考にセンサーコードを接続してください。 ・ 播種機メインスイッチと、播種スイッチを入れ、すき間スイッチのセンサーを手動で動かして播種が停止するか確認してください。 停止しない場合はセンサーコードを交換してください。
播種スイッチを ON にしても播種できない。	・ センサーアームの動きが悪く、センサーが検知続けている。 →	・ チョウボルトが締まっているか確認してください。 ・ センサーアームをブラシ等で掃除してください。 水洗いをする場合は洗う部品を外し、よく乾燥してから組付けてください。

実り豊かな明日をひらく

株式会社 スズテック

〒321-0905 宇都宮市平出工業団地 44-3
代表／TEL. 028(664)1111 FAX. 028(662)5592
URL. <http://www.suzutec.co.jp>